



rwz 11-2011 / A-3000

Инструменты для работы с кабелем Cable & Connector Tools 2011/2012

Резание

Cutting

Удаление изоляции

Stripping

Опрессовка

Crimping

2011

2012

Инструменты для работы с кабелем Cable & Connector Tools



Rennsteig Werkzeuge GmbH

An der Koppel 1
98547 Viernau
Germany

GPS-координаты:
50° 40' 18" N
10° 33' 18" E

Телефон: +49 (0) 36847 / 4 41-0
Факс: +49 (0) 36847 / 4 41-14
E-Mail: info@rennsteig.com

www.rennsteig.com

 **RENNSTEIG**

RENNSTEIG

 **RENNSTEIG**



**ИНСТРУМЕНТЫ RENNSTEIG -
правильное решение любой задачи**

***RENNSTEIG WERKZEUGE –
The right tool for the job***



Фирма RENNSTEIG WERKZEUGE из г.Фирнау в Тюрингии получила свое название Ренштайг по одному из самых красивых маршрутов для пеших походов в горах центральной части Германии. Этот регион с давних времен славится традициями разработки и производства ручных инструментов высочайшего качества.

RENNSTEIG WERKZEUGE использует это наследие сегодня и разрабатывает высокоточные инструменты, которыми смогут работать поколения профессионалов и в будущем. С 1991 г. фирма RENNSTEIG является дочерним предприятием известного производителя инструментов KNIPEX-WERK C. Gustav Putsch KG из Вупперталя.

RENNSTEIG WERKZEUGE is named after the "Rennsteig," a hiking trail across the Thuringian highlands in Germany. This area has a longstanding tradition of excellence in hand tool design and manufacture.

RENNSTEIG WERKZEUGE builds on this heritage, developing tools for the next generation of professionals. Since 1991, RENNSTEIG has been a subsidiary of the renowned KNIPEX-WERK C. Gustav Putsch KG in Wuppertal, Germany.



Традиция чувствовать требование времени

A tradition of leadership

На базе новейших технологий и производственных процессов, используя высококачественные материалы, мы выпускаем широкий ассортимент инструментов для работы с кабелем - резания, удаления изоляции и опрессовки, а также ударно-режущих, насадных и других инструментов.

Усилия наших разработчиков постоянно нацелены на создание новинок и модификаций инструментов. Целый ряд патентов, не только национальных, но и международных, свидетельствует о большом инновационном потенциале нашего предприятия. Мы готовы разработать и выпустить специальные виды инструментов для различных областей применения с учетом особых требований заказчика.

Using new technologies, innovative processes and the highest quality materials, we build cable cutting, stripping and crimping tools, striking tools, shank chisels and a wide variety of other tools.

Our in-house R&D Department works to continuously improve our tools and develop new ones, and numerous international patents are evidence of our innovative ability. One of our particular strengths is the development and manufacture of customer-specific tool designs for a very diverse array of specialist tasks.



DIN
Norm



Пятиосевой фрезерный центр
Five-axle milling centre



Проверка качества
Quality testing



Инструменты для работы с кабелем 2011/2012 [Cable & Connector Tools 2011/2012](#)

Ваш компетентный партнер *Your expert partner*

Высококачественные инструменты марки RENNSTEIG можно регулярно увидеть на важнейших международных специализированных выставках. Наше предприятие пользуется у профессионалов заслуженным авторитетом и занимает прочные позиции на мировом рынке среди ведущих производителей ручного инструмента.

Успешная сертификация по стандарту ISO 9001 свидетельствует о впечатляющем и позитивном отношении всех сотрудников предприятия к вопросам качества производства, что является фактором успешной работы фирмы RENNSTEIG WERKZEUGE на очень сложном инструментальном рынке и сегодня, и в будущем.

Центр проведения испытаний и тестов в г.Ремшайд присвоил сертификат качества целому ряду наших изделий, подтвердив тем самым соответствие производства требованиям стандартов DIN.

RENNSTEIG's high-quality tools are regularly presented at the leading international tool shows, and we enjoy an excellent reputation with knowledgeable professionals. Around the world, experts know RENNSTEIG as one of the top tool manufacturers.

Our ISO 9001 certification demonstrates the proactive approach to quality that permeates our organisation from top to bottom. This focus on quality is one of the reasons for our ongoing success in the very demanding high-end tool market.

Germany's Remscheid Research and Test Institute has awarded its Quality Seal to numerous RENNSTEIG tools, attesting their manufacture to demanding DIN standards.







На международных специализированных выставках фирма RENNSTEIG всегда открыта для оценки строгих экспертов
Rennsteig presents its tools to professional users at international trade fairs

Ваш надежный партнер *your reliable partner*

RENNSTEIG



Содержание *Contents*

1. Инструменты для резания кабеля	<i>Cutting Tools</i>		8–17
2. Инструменты для удаления изоляции	<i>Stripping Tools</i>		18–27
3. Инструменты для опрессовки	<i>Crimping Tools</i>		28–69
3.1 Введение	<i>Introduction</i>		28–31
3.2 Пресс-клещи для контактных гильз	<i>Ferrule Crimping Tools</i>		32–37
3.3 Многосистемные пресс-клещи PEW 12	<i>Crimp System Tool PEW 12</i>		38–48
3.4 Многосистемные пресс-клещи PEW 6	<i>Crimp System Tool PEW 6</i>		49
3.5 Тетрагональные пресс-клещи	<i>Four-Indent Crimping Tools</i>		50–55
3.6 Пресс-клещи MultiCrimp	<i>MultiCrimp</i>		56–57
3.7 Сервисные пресс-клещи PEW 8, 9, 16	<i>Service Crimping Tools PEW 8, 9, 16</i>		58–60
3.8 Ручные пресс-клещи специального назначения	<i>Manual Crimping Tools for Special Applications</i>		61
3.9 Опрессовочные машины	<i>Crimping Machines</i>		62–63
3.10 Ручные пресс-клещи для соединителей большого сечения	<i>Hand Crimping Tools for Large Cable Diameters</i>		64–67
3.11 Принадлежности	<i>Accessories</i>		68–69
4. Инструменты для фотогальванической техники	<i>Solar Tools</i>		70–79
5. Инструменты для оптоволоконного кабеля	<i>Optical Fibre Tools</i>		80–87
6. Дополнительная информация	<i>Additional Information</i>		88–91

О технике резания кабеля

Резание кабеля является началом целой серии рабочих операций, согласованных между собой и нацеленных на получение электрического соединения.

Для правильного резания кабеля, имеющего различную форму, диаметр и состоящего из различных материалов, используются соответствующие инструменты. Спектр требований к таким инструментам определяется их способностью резать тонкожильный кабель, обеспечивать строго перпендикулярный рез ленточного кабеля, вплоть до возможности резать силовой кабель больших сечений для систем энергоснабжения.

Кабель должен всегда резаться чисто, без особых усилий и, по возможности, без деформации сечения. Это обеспечивается особой геометрией, правильной заточкой и закалкой режущих кромок инструмента.

Кабелерез не подходит для резания тросов или стальной проволоки. Для отрезания троса линии электропередач с разгрузкой от натяжения или кабеля, бронированного стальной проволокой, можно использовать только резак для тросов с усиленной режущей головкой.

Режущая способность ножниц для кабеля всегда указывается с учетом суммы всех проводов, разрезаемых за один проход, а не сечения отдельных проводов, которые указываются для определения параметров кабеля.

Cable cutting

Cutting a cable is the first of a series of coordinated operations involved in making an electrical connection. Cable cutters come in different designs for cables of different shapes, materials and diameters. Applications range from cutting thin fine-wire conductors, to precise right-angled cutting of ribbon cables, to cutting large diameter power supply cables.

Cables must be cut cleanly, without requiring great effort. This is provided by precision-ground, hardened blades with special geometry.

Cable shears are not suitable for cutting wire cables or steel wire. Only sturdy wire cable shears with a reinforced cutting head should be used for cutting fine conductor cables with strain-relief, or cables with steel casings.

The capacity figures shown here for cutters always refer to the total of all wires to be cut in one stroke, not to the cross-section of the individual strand as is indicated in cable capacities.

Резание Cutting



Кабель с монолитным проводником
Single conductor cable, solid



Кабель с многопроволочным проводником
Single conductor cable, fine and multiple strands



Кабель с отдельными монолитными проводниками
Multiple conductor cable, multiple strands and solid

Резание *Cutting*

Резать кабель точно и с минимальным деформированием
Precision, low-deformation cable cutting



Инструмент с оптимизированной геометрией и точной заточкой режущих кромок, закаленной ножевой головкой из специальной ковanej стали, регулируемым винтовым шарниром, эргономичными рукоятками

Optimised blade geometry with precision ground hardened jaws of special forged steel. Adjustable joint. Ergonomic grip.

№ арт. *Art. No.* 700 016 36

D15



Безопасность работы повышается за счет раскрывающей пружины, защиты от защемления рук и защелки

With opening spring, improved work safety through pinch guard and lock

D20



Шаг 1: предварительный рез благодаря резанию кабеля передними кромками ножницы сохраняют еще достаточно эргономичный раствор рукояток даже при работе с кабелем большого диаметра

*Phase 1: Initial cut
The use of the front blade means that an ergonomic handle width is retained even when handling large diameter cables.*

D20



Шаг 2: окончательный рез если требуется дополнительное усилие при резании, кабель можно переместить ближе к шарниру. Предварительный рез - передними кромками, окончательный рез - задними кромками ножниц

*Phase 2: Final cut
If greater force is required, it is possible to adjust the profile at the joint. Initial cut at the front, final cut at the rear.*



Инструменты для работы с кабелем 2011/2012 *Cable & Connector Tools 2011/2012*

Ножницы для кабеля D15 и D20

- для одно-, много- и тонкопроволочного кабеля из алюминия и меди
- легкий и чистый рез, работа одной рукой
- кабель не сдавливается и не деформируется
- не предназначены для стальной проволоки, проволочного троса и холоднотянутой медной проволоки
- ножницы выпускаются с различными вариантами покрытия и рукояток



D 15 без раскрывающей пружины
without opening spring



D 15 самораскрывающиеся, с раскрывающей пружинкой в головной части
self-opening spring in head

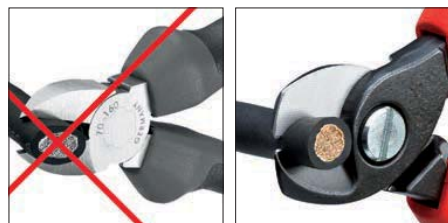

Cable shears D15 and D20

- For cutting single-strand, multi-strand and fine-wire aluminium and copper cables
- Easy, clean cut with one-hand operation
- No crushing or deformation of cables
- Not for steel wire, wire cable or hard-drawn copper cable
- Forged construction with choice of finishes and grips

№ арт. Art. No.	Отделка Finish	Рукоятки Grips	Режущая способность Cutting capacity		Длина Length мм	Вес Weight г
			мм	мм ²		
D 15: без раскрывающей пружины without opening spring						
700 015 3	воронение burnished	пластиковое покрытие plastic coated	15	50	170	210
700 015 36	воронение burnished	пластиковые чехлы reinforced plastic grips	15	50	170	240
700 015 6	хромирование chrome plated	пластиковое покрытие plastic coated	15	50	170	210
700 015 66	хромирование chrome plated	пластиковые чехлы reinforced plastic grips	15	50	170	240
D 15: с раскрывающей пружинкой with opening spring						
700 016 3	воронение burnished	пластиковое покрытие plastic coated	15	50	170	210
700 016 36	воронение burnished	пластиковые чехлы reinforced plastic grips	15	50	170	240
700 016 6	хромирование chrome plated	пластиковое покрытие plastic coated	15	50	170	210
700 016 66	хромирование chrome plated	пластиковые чехлы reinforced plastic grips	15	50	170	240

слева: резание кабеля с помощью бокореза - большие усилия, неровный рез, сильная деформация и сдавливание кабеля

Left: Cutting a cable with a conventional wire cutter. High force is required, and the cable is squeezed and deformed.

справа: резание кабеля с помощью ножниц для кабеля - меньшие усилия, чистый рез без деформации кабеля

Right: Cutting a cable with a cable cutter. Easier and cleaner cut without deformation

запатентовано
patented



D 20 двойная режущая кромка - для предварительного и окончательного реза
Double blade for precut and finishing cut

№ арт. Art. No.	Отделка Finish	Рукоятки Grips	Режущая способность Cutting capacity		Длина Length мм	Вес Weight г
			мм	мм ²		
D 20						
700 020 3	воронение burnished	пластиковое покрытие plastic coated	20	70	200	300
700 020 36	воронение burnished	пластиковые чехлы reinforced plastic grips	20	70	200	340
700 020 6	хромирование chrome plated	пластиковое покрытие plastic coated	20	70	200	300
700 020 66	хромирование chrome plated	пластиковые чехлы reinforced plastic grips	20	70	200	340

Резание *Cutting*

Кабель большого диаметра - резать легко и качественно
Cut large diameters easily and cleanly.



оптимальная рычажная передача увеличивает усилие резания 1:20
Optimum 1 : 20 leverage

№ арт. *Art. No.* 700 027 2



Оптимизированная геометрия и точная заточка режущих кромок, регулируемый винтовой шарнир

Ideal blade geometry with precision grind and adjustable joint.



Кованая закаленная режущая головка, защита от защемления рук

Forged, hardened head with pinch guard



Рукоятки на основе легкой и прочной алюминиевой трубы с двухкомпонентными чехлами

Light, rigid aluminium handles with 2-component grips



Инструменты для работы с кабелем 2011/2012 *Cable & Connector Tools 2011/2012*

Ножницы для кабеля D27

- для одно-, много- и тонкопроволочного кабеля из алюминия и меди
- режут легко и чисто благодаря оригинальной геометрии режущих кромок
- ножницы с короткой формой и малым весом
- не предназначены для стальной проволоки и троса



D 27

Cable shears D 27

- For cutting single-strand, multi-strand and fine-wire aluminium and copper cables
- Easy, clean cut due to new blade geometry
- Short design, low weight
- Not for steel wire or wire cable

№ арт. Art. No.	Режущая головка Head	Ручьяжки Handles	Режущая способность Cutting capacity			Длина Length мм	Вес Weight г
			мм	мм ²			
D 27							
700 027 2	воронение, шлифовка ножей burnished, bright ground blades	покрытие распылением, двухкомпонентные чехлы powder-coated with two-component grips	27	150	500	1010	



Резать эффективнее рядом с винтовым шарниром
Powerful cut close to the joint



Резание *Cutting*

Удобно работать в стесненных условиях
Comfortable working in cramped conditions.



Телескопические рукоятки регулируются на заданную длину

Telescope arms adjust to the available working space

№ арт. *Art. No.* 700 038 3

570 мм

620 мм

670 мм

720 мм

770 мм



Коленчатая конструкция обеспечивает оптимальное приложение силы

Optimum force transfer through jointed arm



Оптимизированная геометрия и точная заточка режущих кромок, регулируемый винтовой шарнир, специальная закаленная сталь

Ideal blade geometry with precision grind and adjustable joint, hardened special steel



Рукоятки на основе легкой алюминиевой трубы с двухкомпонентными чехлами и защитой от защемления рук

Light, rigid aluminium handles with 2-component grips and pinch protection



Инструменты для работы с кабелем 2011/2012 *Cable & Connector Tools 2011/2012*

Ножницы для кабеля D 38

- для одно-, много- и тонкопроволочного кабеля из алюминия и меди
- особенно подходят для работы в стесненных условиях
- телескопические рукоятки с изменяемым коленом для выбора оптимального раствора
- удобно работать благодаря применению храпового механизма и малому весу ножниц
- не предназначены для стальной проволоки и троса
- режущая головка сменная



D 38



Cable shears D 38

- For cutting single-strand, multi-strand and fine-wire aluminium and copper cables
- Ideal for cramped working spaces
- Jointed telescope arms adjust for the ideal grip width
- Ratchet action and low weight for easy working
- Not for steel wire or wire cable
- Replaceable cutting head

№ арт. Art. No.	Режущая головка Head	Рукоятки Handles	Режущая способность Cutting capacity		Длина Length мм	Вес Weight г g
			мм	мм ²		
D 38						
700 038 3	воронение, шлифовка ножей burnished, bright ground blades	телескопические рукоятки из анодированной алюминиевой трубы, двухкомпонентные чехлы telescope arms of anodized aluminium tubing with two-component grips	Ø 38	280	570–770	2000
700 038 3 0	сменные ножи replacement cutting head					



Ваш надежный партнер your reliable partner

RENNSTEIG

Резание *Cutting*

Резать эффективней
благодаря храповому
механизму
*Extra cutting force
with ratchet drive.*



Телескопические рукоятки
регулируются на заданную длину

*Telescope arms adjust to the
available working space*

№ арт. *Art. No.* 700 060 3

610 мм

660 мм

710 мм

760 мм

810 мм

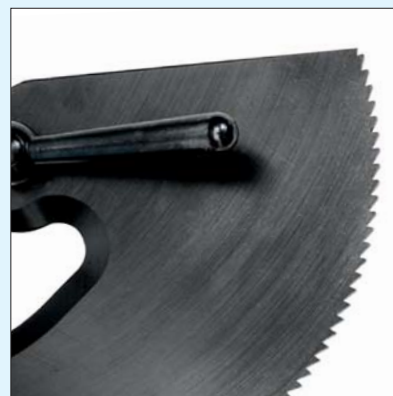

Специальная закаленная сталь,
регулирующий рычаг

Hardened special steel, pre-adjustment lever



Аварийная разблокировка, оптимизированная
геометрия ножа

Emergency unlock, special cutting contour



Рукоятки на основе легкой алюминиевой трубы
с двухкомпонентными чехлами

*Light, rigid aluminium handles
with 2-component grips*



Инструменты для работы с кабелем 2011/2012 *Cable & Connector Tools 2011/2012*

Ножницы для кабеля D 60 и D 100

- для одно-, много- и тонкопроволочного кабеля из алюминия и меди
- также подходят для кабеля с металлической обшивкой
- оптимальная режущая способность благодаря использованию храпового механизма
- изменение длины телескопических рукояток на заданную величину
- ножницы можно раскрывать в любой позиции резания
- удобны для работы в стесненных условиях и в положении над головой
- не предназначены для стальной проволоки и троса



D 60



D 100

Cable cutters D 60 and D 100

- For cutting single-strand, multi-strand and fine-wire aluminium and copper cables
- Also for lead-coated cables
- Ratchet action for high cutting performance
- Telescope arms adjust to a range of lengths
- Cutter can be opened in any cutting position
- Can be used in cramped situations as well as overhead
- Not for steel wire or wire cable

№ арт. Art. No.	Режущая головка Head	Рукоятки Handles	Режущая способность Cutting capacity		Длина Length	Вес Weight
			мм	мм ²	мм	г g
D 60						
712 060 3	воронение, шлифовка ножей burnished, bright ground blades	телескопические рукоятки из анодированной алюминиевой трубы, двухкомпонентные чехлы telescope arms of anodized aluminium tubing with two-component grips	60	740	610-810	3850
712 061 3	сменные ножи spare blades		60			
D 100						
712 100 3	воронение, шлифовка ножей burnished, bright ground blades	телескопические рукоятки из анодированной алюминиевой трубы, двухкомпонентные чехлы telescope arms of anodized aluminium tubing with two-component grips	100	960	660-860	4980
712 101 3	сменные ножи spare blades		100			



Благодаря экспресс-регуловке (предварительной настройке) можно работать легко и без потери времени
Easy, time-saving use with quick pre-adjustment

Ваш надежный партнер your reliable partner

RENNSTEIG

О технике удаления изоляции и оболочки кабеля

Качественное токопроводящее соединение предполагает правильное удаление оболочки кабеля и тщательное удаление изоляции отдельных проводников. Изоляция отдельных проводников должна удаляться в контактной зоне полностью, на необходимую длину и без повреждений провода. Инструменты, предназначенные для такой работы, можно разделить следующим образом:

Клещи для удаления изоляции с фасонными ножами рассчитаны на зачистку одного или нескольких проводников определенного сечения. Полукруглые по форме режущие кромки хорошо подходят для точного и надежного удаления изоляции провода заданного сечения.

Самонастраивающиеся клещи для удаления изоляции сами устанавливают требуемые параметры с учетом размера сечения проводника или толщины изоляции. Вероятность повреждения проводника практически исключается. Таким способом можно удалять изоляцию с кабеля сечением до 16 мм². Ножи настраиваются в определенном диапазоне на толщину удаляемой изоляции или на различные виды материалов.

За счет наличия ограничителя длины в клещах обеспечивается удаление изоляции на одинаковых по длине участках провода.

Cable stripping and dismantling

A high quality conductive connection requires the proper removal of the cable sheath and careful stripping of the various conductors. The cable sheath can be removed quickly and cleanly using a suitable desheathing tool.

The individual conductors must be stripped cleanly, to the correct length and without damage in the contact area. Pliers designed for this purpose come in two basic types:

Stripping pliers with profile blades are designed for one or more defined conductor diameters. The cutting holes provide clean and safe stripping of the cross-section for which they were designed.

Self-adjusting insulation strippers adjust automatically to the required diameter and insulation thickness. There is virtually no risk of damaging the conductor. Cables up to 16 mm² can be stripped with these tools. Frequently the cut depth of the stripper blade can be adjusted within a narrow range, and also to accommodate different materials.

A length stop facilitates repeat stripping to a consistent strip length.

Удаление изоляции *Stripping*



Удаление изоляции *Stripping*

Полностью автоматические и
многофункциональные инструменты
Fully automatic
multifunctional stripping.



№ арт. *Art. No.* 707 020

Корпус из прочного стеклопластика,
двухкомпонентный чехол ручек

Glass-fibre-reinforced housing,
two-component grip

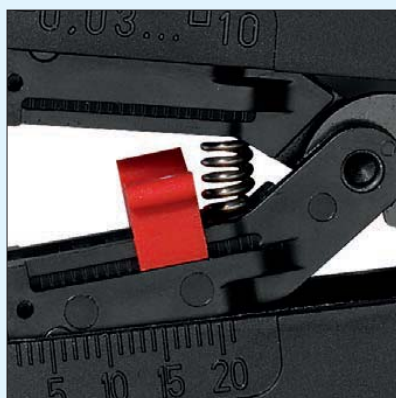

Полностью автоматический блок для удаления
изоляции, сечение 0,03–10 mm², ограничитель
длины

Fully automatic stripping unit, 0.03–10 mm²,
length stop

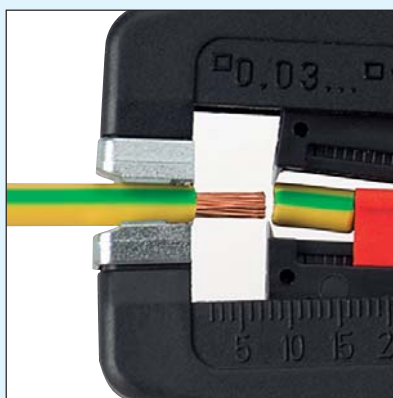

Металлические прижимные губки

Metal jaws



Встроенный резак для кабеля сечением до 10 mm²

Integral wire cutter, max. 10 mm²



Инструменты для работы с кабелем 2011/2012 *Cable & Connector Tools 2011/2012*

MultiStrip 10, клещи для удаления изоляции с автоматической настройкой

- первый стриппер с автоматической настройкой по параметрам сечения и толщины изоляции
- подходит для одно- и многопроволочного кабеля с изоляцией из ПВХ и других специальных материалов, например, Teflon®, Radox® и резины

запатентовано
patented



MultiStrip 10, automatic self-adjusting insulation stripper

- The first stripper that automatically self-adjusts to the right diameter and insulation thickness
- Applicable for single or multi-strand PVC-insulated cables, and a large variety of Teflon®, Radox®, and rubber-insulated cables

№ арт. Art. No.	Сечение Capacity мм ²	Длина Length мм	Вес Weight г g
707 020	0,03–10	195	200
707 021	запасной режущий блок <i>spare blade pair</i>		
707 022	запасной ограничитель длины <i>spare length stop</i>		

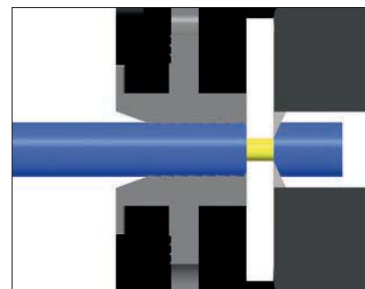
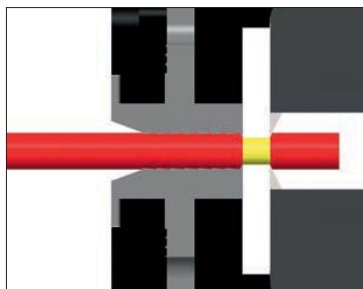

Запатентованная система автоматической работы ножей. Более подробную информацию о функционировании блока можно найти на сайте www.rennsteig.com.

Patented automatic blade closure.
For details see www.rennsteig.com.



Сменный режущий блок

Interchangeable blade pair

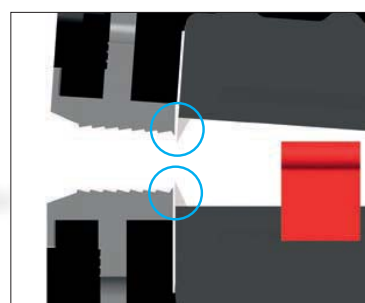

Кабель надежно фиксируется с помощью блока из 4 ножей

Four-blade system holds wire securely

Ваш надежный партнер *your reliable partner*

RENNSTEIG

Удаление изоляции *Stripping*

Инструмент для автоматической
и универсальной работы
*Automatic
and universal.*



№ арт. *Art. No.* 707 001

Корпус из прочного стеклопластика

Glass-fibre-reinforced housing



Тонкая настройка глубины зачистки

Fine adjustment of cutting depth

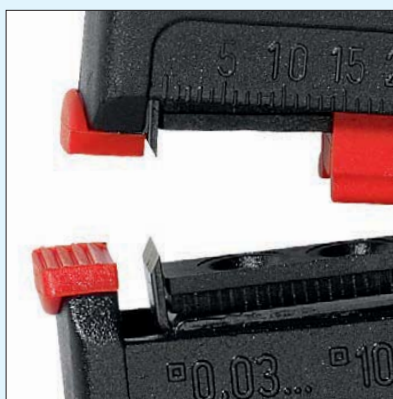

Сменные прижимные губки
Ограничитель длины
Сменные ножи для зачистки

*Interchangeable jaws
Length stop
Interchangeable blade*



Встроенный резак для кабеля сечением до 10 мм²

Integral wire cutter, max. 10 mm²



Инструменты для работы с кабелем 2011/2012 *Cable & Connector Tools 2011/2012*

Автоматический стриппер

- для удаления обычной стандартной изоляции с одно-, много- и тонкопроволочного проводника
- 2 модели для проводников сечением 0,03–10 мм², а также для ленточного кабеля шириной до 10 мм и сечением 2,5–16 мм²
- автоматическая настройка ножей для удаления изоляции на различные сечения провода без предварительной регулировки
- автоматическое раскрытие прижимных губок после удаления изоляции
- проводники не повреждаются и не распушаются



Automatic insulation stripper

- For stripping the most common standard insulations of single-strand, multi-strand and fine-strand conductors
- Available in two versions for cross-section range 0.03 to 10 mm², as well as for thin ribbon cable up to 10 mm width and for cross-sectional range 2.5 to 16 mm²
- Stripping blades automatically adjust to the cross section of cable without presetting
- Automatic opening of clamping jaws after stripping
- No damage to the conductors, no splitting up of the individual conductors

№ арт. Art. No.	Сечение Capacity мм ²	Длина Length мм	Вес Weight г g
707 001 707 002 707 003 707 004	0,03–10 запасные ножи <i>spare blades</i> запасные прижимные губки <i>spare clamping jaws</i> запасной ограничитель длины <i>spare length stop</i>	200	210
707 011 707 012 707 013	2,5–16 без ограничителя длины <i>without length stop</i> запасные ножи <i>spare blades</i> запасные прижимные губки <i>spare clamping jaws</i>	200	210



№ арт. Art. No. 707 001
сечение от 0,03 до 10 мм²
Cross-section range 0.03–10 mm²



№ арт. Art. No. 707 011
сечение от 2,5 до 16 мм²
Cross-section range 2.5–16 mm²



№ арт. Art. No. 707 002
сменные ножи
Interchangeable blades



№ арт. Art. No. 707 012
сменные фасонные ножи
Interchangeable profile blades



№ арт. Art. No. 707 003
сменные прижимные губки
Interchangeable jaws



№ арт. Art. No. 707 013
сменные фасонные губки
Interchangeable profile jaws

Ваш надежный партнер *your reliable partner*

RENNSTEIG

Удаление изоляции *Stripping*

Инструмент с высокоточной настройкой для конкретного применения
Highly precise and individually adaptable.



№ арт. Art. No. 708 218 3

Эргономичные двухкомпонентные ручки

Ergonomic 2-component grips

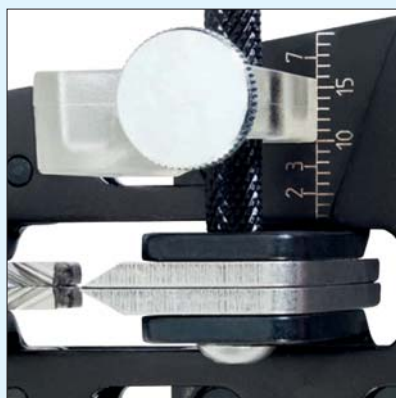

Регулировка ограничителя длины с помощью шкалы

Adjustable length stop with scale

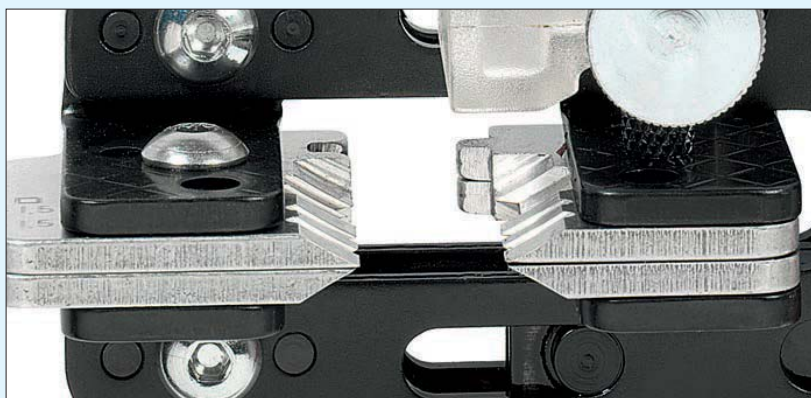

Комплект из 4 сменных ножей, точный и прочный механизм из улучшенной пружинной стали с большим сроком службы

4-piece interchangeable blade set
Precision mechanism of hardened spring steel, tough and long-lasting



Инструменты для работы с кабелем 2011/2012 Cable & Connector Tools 2011/2012

Стриппер для особого применения

- с ограничителем длины для высококачественного удаления изоляции и оболочки электрического одно- и многожильного кабеля 0,03 - 16 мм² без повреждения проводника
- применяется независимо от прочности изоляционного материала
- благодаря специальному способу резания концы кабеля не сдавливаются и не деформируются
- возможно использование сменных фасонных ножей для кабеля с различным сечением, в том числе для кабеля с размерами по спецзаказу клиента
- ножи автоматически возвращаются в исходное положение после удаления изоляции

запатентовано
patented



Insulation stripper for special applications

- Special hand tool with length stop for high-quality stripping and dismantling of single and multi-wire cables ranging from 0.03 to 16 mm²
- Applicable for a great variety of insulations of differing hardness
- No pinching or deforming of cable ends, thanks to a special cutting mode
- Interchangeable blades for different wire ranges
- Customized blade designs on request
- Automatic release after operation

№ арт. Art. No.	Описание Range of applications	Длина Length мм	Вес Weight г
708 200 3	инструмент вороненый, ручки с двухкомпонентными чехлами, без ножей Tool without stripping blades, burnished, with 2-component grips	200	410

Возможна поставка инструмента с хромированной головкой.
Also available with chrome-plated housing.



Кабель располагается по ограничителю длины
Position cable at length stop



Изоляция удаляется с помощью фасонных ножей
Stripping with profile blades



Изоляция удаляется автоматически
Automatic removal of insulation













Инструмент может поставляться вместе с комплектом фасонных ножей и дополнительно оснащаться различными наборами ножей. На следующей странице содержится информация по самым распространенным вариантам комплектации.

The tool can be supplied with spare profile blade. A wide range of replacement blades is available. Some standard sets are shown on the next page.

Info

Удаление изоляции *Stripping*

№ арт. инструмента <i>Art. No. Tool</i>	Отделка <i>Finish</i>	Применение <i>Range of applications</i>	Сечение <i>Capacity</i>	диам. защищаемого участка <i>Strip dimensions</i> мм	№ арт. ножей <i>Art. No. Blades</i>	Комплект ножей <i>Stripper plate pairs</i>
708 201 3	воронение <i>burnished</i>	кабель с тефлоновой® изоляцией и направляющая для кабеля <i>Tool for teflon® insulated cables with cable guiding</i>	0,03–2,08 мм ²	Ø 0.35 / Ø 0.55 Ø 0.80 / Ø 1.05 Ø 1.35 / Ø 1.60 Ø 1.75	708 201 3 0	
708 203 3	воронение <i>burnished</i>	кабель с тефлоновой® изоляцией <i>Tool for teflon® insulated cables</i>	2,5–10 мм ²	Ø 4.45 Ø 3.50 Ø 2.70 Ø 2.30	708 203 3 0	
708 205 3	воронение <i>burnished</i>	многопроводный гибкий кабель <i>Tool for standard multi-wire cables</i>	0,14–6 мм ²	Ø 0.70 / Ø 1.35 Ø 1.70 / Ø 2.30 Ø 2.70 / Ø 3.50	708 205 3 0	
708 206 3	воронение <i>burnished</i>	оптоволоконный кабель, 1, 2 и 4 жилы <i>Tool for 1, 2 and 4-core POF-cables</i>	1 жила/ <i>strand</i> Ø 6,7 мм 2 жилы/ <i>strand</i> Ø 6,2 мм 4 жилы/ <i>strand</i> Ø 5,5 мм Ø 2,2 мм - POF оптоволоконный кабель	Ø 5.80 Ø 4.80 Ø 2.50 Ø 1.50	708 206 3 0	
708 209 3	воронение <i>burnished</i>	кабель „RADOX® 125“ для солнечных батарей <i>Tool for solar cable "RADOX® 125"</i>	2,5 / 4,0 / 6 мм ²	Ø 3.90 Ø 3.00 Ø 2.40	708 209 3 0	
708 212 3	воронение <i>burnished</i>	специальный кабель с тефлоновой® и каптоновой изоляцией <i>Tool for special cable with Teflon®, insulation</i>	AWG 20-10	Ø 1.00 / Ø 1.20 Ø 1.40 / Ø 1.80 Ø 2.40 / Ø 2.80	708 212 3 0	
708 218 3	воронение <i>burnished</i>	кабель для ASI- шины, плоская наружная оболочка <i>Tool for ASI-Bus cable outer sheath</i>	2 x 1,5 мм ² 10,2 x 4 мм	овальная форма 2 x R1.30 (расстояние 0,68) 2 x Ø 1,70 <i>oval shaped</i> 2 x R1.30 (distance 0.68) 2 x Ø 1.70	708 218 3 0	
708 226 3	воронение <i>burnished</i>	кабель для солнечных батарей <i>Tool for solar cable</i>	1,5–6,0 мм ²	Ø 3.90 Ø 3.00 Ø 2.40 Ø 1.90	708 226 3 0	
708 233 3	воронение <i>burnished</i>	кабель с ПВХ-изоляцией <i>Tool for PVC cable</i>	6 мм ² 10 мм ² 16 мм ²	Ø 5.70 Ø 4.45 Ø 3.50	708 233 3 0	
708 269 3	воронение <i>burnished</i>	кабель для солнечных батарей <i>Tool for solar cable</i>	4, 6, 10 мм ²	Ø 3,0 Ø 3,9 Ø 5,0	708 269 3 0	

В настоящее время мы предлагаем более 100 комплектов ножей для удаления изоляции с учетом различных сечений кабеля и видов изоляции, всю информацию можно найти на сайте www.rennsteig.com или направив запрос непосредственно в наш адрес. Мы с удовольствием поможем Вам.

Over 100 blade sets for different cable cross-sections and insulations are available. See www.rennsteig.com for more details or just ask us. We'll be glad to help.



Инструменты для работы с кабелем 2011/2012 *Cable & Connector Tools 2011/2012*

Микростриппер для тефлона® **Microstrip for Teflon®**

- предназначен для удаления тефлоновой изоляции с особо тонких медных проводов сечением 0,005 - 0,14 мм² (AWG 40-26)
- фиксированный упор для сечений 0,02/0,01 мм² и 0,008/0,005 мм² (AWG 34/36 и 38/40)
- поворотный упор для сечений 0,14/0,08 мм² и 0,06/0,03 мм² (AWG 26/28 и 30/32)



- For stripping fine-strand Teflon®-insulated copper wire with conductor cross-sections from 0.005–0.14mm² (AWG 40-26)
- Fixed stop for cross-sections ranges 0.02/0.01 mm² and 0.008/0.005 mm² (AWG 34/36 and 38/40)
- Swivel stop for cross-sections ranges 0.14/0.08 mm² and 0.06/0.03 mm² (AWG 26/28 and 30/32)

№ арт. Art. No.	Сечение Capacity мм ²	AWG	Длина	Вес
			Length мм	Weight г g
8007 5001 3	0,005–0,14	40–26	135	75



Профилированные
режущие кромки
Profile jaws

Поворотный упор
Swivel stop

Фиксированный упор
Fixed stop

Универсальный инструмент для коммуникационного кабеля

- специально предназначен для разделки кабеля передачи данных
- не повреждает оболочку и сердечник
- ножи имеют двойное назначение:
 - для наружной оболочки, экрана витой пары и внутреннего проводника
 - для стеклопластикового стержня
- отличается малыми размерами и компактностью



Multifunction tool for data cables

- Special tool for working on data wire
- No damage to shielding or wire
- Shears with two cutting areas for
 - outer shielding, pair shielding and inside conductors
 - optical fibres
- Small and compact design

№ арт. Art. No.	Отделка Finish	Ручьятки Grips	Наружная оболочка Outer sheath Ø мм	Длина Length мм	Вес Weight г g
8007 5003 3	воронение, шлифовка ножей burnished, bright ground blades	пластик plastic	4–10	160	90



Удаление наружной оболочки
с помощью заменяемых
фасонных ножей

Outer sheath stripping with
interchangeable profile blades

Резание экрана витой пары
Cutting the double shielding

Резание внутреннего
проводника

Cutting the conductors

О технике опрессовки

Соединения опрессовкой широко заменяют соединения пайкой. Они отличаются механической прочностью, антикоррозионной стойкостью, возможностью воспроизведения, долговечностью и гарантируют в течение длительного периода времени оптимальную электропроводимость. Все это обеспечивается за счет точного согласования между собой проводника, наконечника и инструмента для опрессовки, а также настройки параметров инструмента.

Принципиальные требования к качеству соединения опрессовкой содержатся в соответствующих стандартах, например, DIN EN 60352-2, IEC 512 или DIN EN 60999-1. Кроме того, зачастую детально сформулированные многими производителями задачи в отношении большого числа предлагаемых на рынке сочетаний контактов и проводников требуют применения пресс-клещей, идеально подходящих для конкретно выбранной пары.

Идет ли речь об опрессовочных плашках (для обжима типа F-, W-, шестигранной, квадратной или другой специальной формы), о тетрагональной опрессовке или о многосистемном применении опрессовки - почти для всех видов контактов найдется подходящий инструмент марки Rennsteig. При этом само собой разумеется, что современные пресс-клещи обладают всеми важнейшими признаками, как, например,

- принудительная блокировка, которая гарантирует надлежащее завершение процесса опрессовки
- надежные, исключая проскальзывание ручки с двухкомпонентными чехлами для удобной работы
- дополнительная регулировка усилия обжима при использовании сменных плашек
- заводская установка нужного усилия обжима на инструменте.

Точная подготовка проводников (отрезание и удаление изоляции) так же важны, как и правильный подбор соединителей, проводников и пресс-клещей.

При этом существенную роль играет точное взаимное расположение соединителя и проводника в правильно выбранном инструменте для опрессовки.

Поэтому Rennsteig всегда поможет Вам создать надлежащий электрический контакт в нужном для конкретного применения месте.

Crimping

Crimp connections have replaced soldered connections in most applications. Crimps are mechanically stable and corrosion-resistant. They can be done the same every time, resist aging, and offer excellent, long-lasting electrical connections. However, to do so crimps must be made correctly. The wire, contact, and crimp tool all need to fit.

Basic quality requirements for crimp connections are defined in standards such as DIN EN 60352-2, IEC 512 and DIN EN 60999-1. In addition, manufacturers often have detailed requirements for the many wires and connectors on the market, which necessitate the right crimp tool.

Whether for crimp dies (F, W, hex, square or special crimps), four-indent crimp tools or multifunctional special crimp tools, Rennsteig offers the right tool for virtually any type of crimp connection. They offer all key features of modern crimp tools, such as

- Force lock, to make sure that the crimp is finished correctly
- Secure non-slip 2-component grips for ergonomic working
- Adjustable crimping force for changeable dies, or
- Factory-set adjustment to the right crimping force.

Proper preparation of the wire end (cutting and stripping) is just as important as the correct combination of connector, wire and crimp tool. The wire and connector must also be properly positioned in the crimp tool.

Rennsteig tools are designed to make it easy to make good crimps. To make sure it stays that way, with Rennsteig you will always find someone to help you with your particular application.

Опрессовка *Crimping*



Обзор распространенных видов обжимных соединений *The most important crimp connections at a glance*

Изолированные и неизолированные контактные гильзы *Insulated and non-insulated ferrules*

стр. [page](#)

32–37, 46, 49, 56–60, 62–63

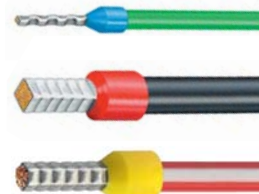

Изолированные и неизолированные кабельные наконечники и соединители *Insulated and non-insulated terminals and connectors*

стр. [page](#)

40–41, 56–60, 62–67

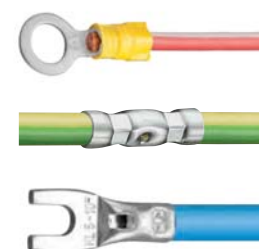

Трубчатые и штампованные наконечники *Rolled and stamped contacts*

стр. [page](#)

43, 49, 61, 62–63



Неизолированные плоские штыревые наконечники *Non-insulated tab connectors*

стр. [page](#)

42, 56–63

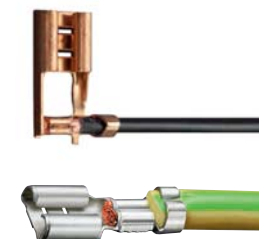

Экранированные модульные штекеры и штекеры ISDN *Shielded modular plug connectors and ISDN plugs*

стр. [page](#)

47–48



Неэкранированные модульные штекеры и штекеры ISDN *Non-shielded modular plug connectors and ISDN plugs*



стр. [page](#)

47, 61

Коаксиальные разъемы *COAX plug connectors*



стр. [page](#)

45, 58–60

Точеные наконечники *Turned contacts*



стр. [page](#)

44, 50–55, 62–63

Соединители для солнечных батарей *Solar connectors*



стр. [page](#)

62–63, 70–79

Соединители для оптоволоконного кабеля *Fibre optic connectors*



стр. [page](#)

45, 80–87

Опрессовка *Crimping*

Самонастройка обжима
для комфортной работы
Self-adjusting, easy crimping.



№ арт. *Art. No.* 610 084 3



Компактная конструкция, принудительная блокировка и аварийное отпирание, большой рабочий диапазон 0,08 - 10,00 мм²

Compact design, force lock, emergency unlocking, wide 0.08–10.0 mm² crimping range



Квадратная форма обжима
Four-sided crimp

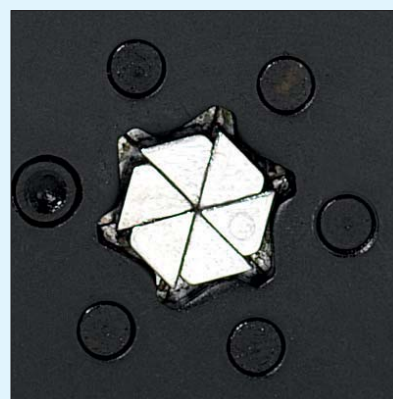

Шестигранная форма обжима
Hexagonal crimp

Автоматическая настройка на сечение обжимаемого контакта, различные варианты прецизионных обжимных губок
Automatic self-adjustment for crimp diameter, precision crimping jaws in several versions



Инструменты для работы с кабелем 2011/2012 *Cable & Connector Tools 2011/2012*

Пресс-клещи PEW 8.84 для контактных гильз

- самонастройка на требуемый размер контактных гильз
- боковой ввод гильз в инструмент
- несколько профилей опрессовки
- отделка с воронением или хромированием
- применение улучшенной пружинной стали

запатентовано
patented



PEW 8.84

Пресс-клещи PEW 8.86 для контактных гильз

запатентовано
patented



PEW 8.86

Ferrule crimping tool PEW 8.84

- Self-adjusts to the desired ferrule size
- Ferrule insertion on the side of the tool
- Multiple crimp profiles
- Burnished or chrome finish
- Specially hardened spring steel



№ арт. Art. No.	Отделка Finish	Профиль Profile	Сечение Capacity		Длина Length мм	Вес Weight г g
			мм ²	AWG		
PEW 8.84 с боковым вводом гильз with side feed						
610 084 3	воронение burnished		0,08–10,0	28–7	180	380
610 084 6	хромирование chrome plated		4 рифленые поверхности обжима 4 serrated crimping profiles			
610 084 3 2	воронение burnished		0,08–10,0	28–7		
610 084 6 2	хромирование chrome plated		2 рифленые поверхности обжима 2 гладкие поверхности обжима 2 serrated crimping profiles 2 smooth crimping profiles			

Ferrule crimping tool PEW 8.86



№ арт. Art. No.	Отделка Finish	Профиль Profile	Сечение Capacity		Длина Length мм	Вес Weight г g
			мм ²	AWG		
PEW 8.86 с боковым вводом гильз with side feed						
610 086 3	воронение burnished		0,08–6,0	28–10	180	380
610 086 6	хромирование chrome plated		6 рифленых поверхностей обжима 6 serrated crimping profiles			

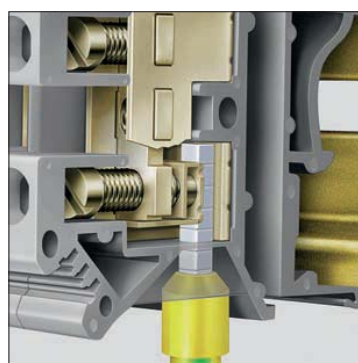

PEW 8.84



PEW 8.86

Идеальный обхват наконечников различных форм
Excellent fit for many different terminal shapes

Ваш надежный партнер your reliable partner

RENNSTEIG

Опрессовка *Crimping*

**Многообразная опрессовка
в стесненных условиях**
*A large variety of crimps
in a small package.*



№ арт. *Art. No.* 610 088 3



Фронтальный ввод наконечника

Front feed



Переключение рабочего диапазона
0,08 - 16,00 мм², автоматическая настройка
с помощью пружинного узла

*0.08–16 mm² crimp range (switchable),
automatic adjustment with tuned spring combination*

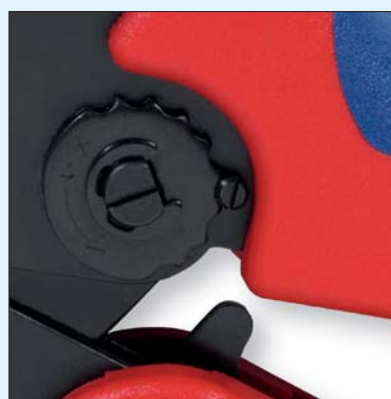

Дополнительная юстировка, принудительная
блокировка, аварийное отпирание,
эргономичные 2К-ручки

*Adjustable, force-lock, emergency unlocking,
ergonomic 2C grip*



Инструменты для работы с кабелем 2011/2012 *Cable & Connector Tools 2011/2012*

Пресс-клещи PEW 8.87 для контактных гильз

- удобная работа с инструментом в ограниченном пространстве
- чрезвычайно широкий спектр применения (модель PEW 8.88)
- квадратный профиль опрессовки четырьмя рифлеными губками
- самонастройка на требуемый размер гильзы
- рычажный механизм увеличивает передачу усилия и не вызывает усталость во время работы
- использована улучшенная пружинная сталь



PEW 8.87



Фронтальный ввод гильзы - удобно для опрессовки короткого кабеля
Front feed - useful with short wire ends

Пресс-клещи PEW 8.88 для контактных гильз



PEW 8.88

Ferrule crimping tool PEW 8.87

- Very simple handling for tight spaces
- Extremely wide range of applications in one tool (model PEW 8.88)
- Square crimp shape with 4 profiled jaws
- Self-adjusts to the desired ferrule size
- Leverage grip boosts crimp power for tireless working
- Specially hardened spring steel



№ арт. Art. No.	Отделка Finish	Профиль Profile	Сечение Capacity		Длина Length мм	Вес Weight г g
			мм ²	AWG		
PEW 8.87 с фронтальным и боковым вводом гильз <i>with front and side feed</i>						
610 087 3	воронение burnished		0,08–10,0	28–7	190	475



Возможен ввод гильз спереди и сбоку
Front or side feed



Ferrule crimping tool PEW 8.88



№ арт. Art. No.	Отделка Finish	Профиль Profile	Сечение Capacity		Длина Length мм	Вес Weight г g
			мм ²	AWG		
PEW 8.88 с фронтальным вводом гильз <i>with front feed</i>						
610 088 3	воронение burnished		0,08–16,0	28–5	190	475

Опрессовка *Crimping*



№ арт. *Art. No.* 650 020 2

Стальной футляр с порошковым покрытием, в крышке имеется перечень содержимого. Комплектация: пресс-клещи PEW 8.84, автоматический стриппер, набор самых распространенных контактных гильз

Steel case, powder-coated, with content list inside cover.
Contents: PEW 8.84 ferrule crimping tool, automatic stripper,
selection of widely-used ferrules



№ арт. *Art. No.* 650 023 2

Альтернативный набор инструментов:
пресс-клещи PEW 8.87, автоматический стриппер







Alternative tools:
PEW 8.87 ferrule crimping tool, automatic stripper



Инструменты для работы с кабелем 2011/2012 *Cable & Connector Tools 2011/2012*

Пресс-клещи и набор изолированных и неизолированных гильз в футляре

Sets of insulated and noninsulated end sleeves (ferrules) with crimping tools

Наборы Set	№ арт. Art. No.	Комплектация Contents	Контактные гильзы End sleeves	
			мм ²	шт. pieces
вариант 1 Set 1				
	650 001 2	пресс-клещи № арт. 610 084 3, изолированные и неизолированные гильзы 0,25 - 6,0 мм ² Crimping tool Art. No. 610 084 3 Insulated and non-insulated end sleeves 0.25–6.0 mm ²	0,25 / 0,5 / 1,0	100
			2,5 / 4,0	100
			6,0	50
вариант 2 Set 2				
	650 002 2	пресс-клещи № арт. 610 084 3, изолированные и неизолированные гильзы 1,0 - 10,0 мм ² Crimping tool Art. No. 610 084 3 Insulated and non-insulated end sleeves 1.0–10.0 mm ²	1,0 / 1,5 / 2,5	100
			4,0	100
			6,0 / 10,0	50
вариант 3 Set 3				
	650 020 2	стриппер № арт. 707 001 пресс-клещи № арт. 610 084 3, изолированные и неизолированные гильзы 0,25 - 6,0 мм ² Self-adjusting insul. stripper Art. No. 707 001 Crimping tool Art. No. 610 084 3 Insulated and non-insulated end sleeves 0.25–6.0 mm ²	0,25 / 0,5 / 1,0	100
			2,5 / 4,0	100
			6,0	50
вариант 4 Set 4				
	650 021 2	стриппер № арт. 707 001 пресс-клещи № арт. 610 084 3, изолированные и неизолированные гильзы 1,0 - 10,0 мм ² Self-adjusting insul. stripper Art. No. 707 001 Crimping tool Art. No. 610 084 3 Insulated and non-insulated end sleeves 1.0–10.0 mm ²	1,0 / 1,5 / 2,5	100
			4,0	100
			6,0 / 10,0	50
вариант 5 Set 5				
	650 022 2	пресс-клещи № арт. 610 087 3, изолированные и неизолированные гильзы 1,0 - 10,0 мм ² Crimping tool Art. No. 610 087 3 Insulated and non-insulated end sleeves 1.0–10.0 mm ²	1,0 / 1,5 / 2,5	100
			4,0	100
			6,0 / 10,0	50
вариант 6 Set 6				
	650 023 2	стриппер № арт. 707 001, пресс-клещи № арт. 610 087 3 изолированные и неизолированные гильзы 1,0 - 10,0 мм ² Self-adjusting insul. stripper Art. No. 707 001 Crimping tool Art. No. 610 087 3 Insulated and non-insulated end sleeves 1.0–10.0 mm ²	1,0 / 1,5 / 2,5	100
			4,0	100
			6,0 / 10,0	50

Пресс-клещи PEW 7.1 для контактных гильз

- инструмент для простой опрессовки гильз 0,25 - 2,5 мм²
- кованый корпус
- фрезерованный профиль



PEW 7.1

Ferrule crimping tool PE 7.1

- Entry-level model for crimping 0.25–2.5 mm² ferrules
- Forged body
- Milled trapezoidal profile

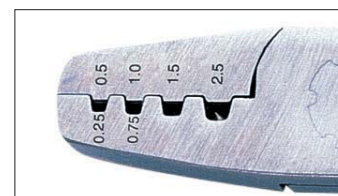

№ арт. Art. No.	Отделка Finish	Профиль Profile	Сечение Capacity		Длина Length мм	Вес Weight г g
			мм ²	AWG		
PEW 7.1						
610 001 0	полировка polished		0,25–2,5	28–5	150	140

Ваш надежный партнер your reliable partner

RENNSTEIG

Опрессовка *Crimping*

Многосистемный инструмент
для высокоэффективной работы
*Highly efficient crimping
for multiple systems.*

запатентовано
patented



Приемник для контактов, стопор для
провода, принудительная блокировка
и аварийное отпирание

*Locator, wire stop,
force lock with emergency unlock*



Сменные опрессовочные плашки

Replaceable crimp insert



Тонкая настройка

Fine adjustment



Аварийное отпирание

Emergency unlocking



Инструменты для работы с кабелем 2011/2012 *Cable & Connector Tools 2011/2012*

Многосистемные пресс-клещи PEW12

- специально предназначены для опрессовки почти всех используемых соединителей с проводниками сечением 0,08 - 95 мм²
- обеспечивают точное, без применения пайки электрическое соединение
- с параллельным движением обжимных губок
- с оптимальным передаточным отношением рычагов
- удобные в работе благодаря эргономичной балансировке инструмента
- возможна работа одной и обеими руками
- большой выбор вариантов опрессовки



пресс-клещи PEW 12 без оснастки, вороненые
PEW 12 burnished finish



пресс-клещи PEW 12 без оснастки, хромированные
PEW 12 chrome finish

Crimp System Tool PEW 12

- Special tool for crimping virtually all crimped connections with conductor cross-sections from 0.08–95 mm².
- Ensures exact, solder-free electrical connections
- Parallel jaw closing
- Excellent leverage transfer
- Good handling through ergonomic centre of gravity
- One- or two-handed operation
- Many different combination possibilities

№ арт. Art. No.	Отделка Finish	Длина Length мм	Вес Weight г g
PEW 12			
624 000 3	воронение, 2К-ручки, без опрессовочных плашек burnished, 2C grips, without die set	200	560
624 000 6	хромирование, 2К-ручки, без опрессовочных плашек burnished, 2C grips, without die set	200	560
624 40098 3	настольный кронштейн для PEW 12 Tabletop mount for PEW 12	190	360



Информация о видах опрессовочных плашек, приемниках для контактов и стопорах для провода содержится на последующих страницах.

See the following pages for die sets, locators and wire stops.

Набор в пластиковом футляре

- Базовая комплектация:
- пресс-клещи без плашек и приемника для контактов
 - монтажный инструмент
- Набор можно дополнить опрессовочными плашками (до 7 видов) и приемниками для контактов (4 вида)

Supplied in plastic case

- Basic equipment:
- Crimping tool without crimp insert or locator
 - Assembly accessories
- Up to 7 crimp inserts and 4 locators can be added to the set at user request.



настольный кронштейн для PEW 12
Tabletop mount for the PEW 12

Ваш надежный партнер your reliable partner

RENNSTEIG

Опрессовка *Crimping*

**Многосистемные
пресс-клещи PEW 12
для изолированных
наконечников по стандарту
DIN 46237**

*Crimp System Tool PEW 12
for insulated terminals
per DIN 46237*

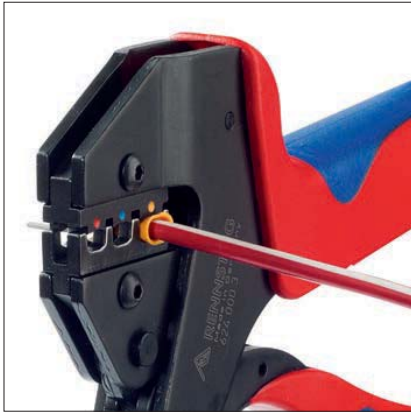

№ арт. Art. No. 624 060 3

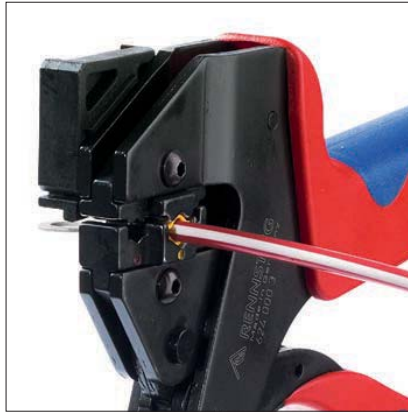

№ арт. Art. No. 624 691 3 1

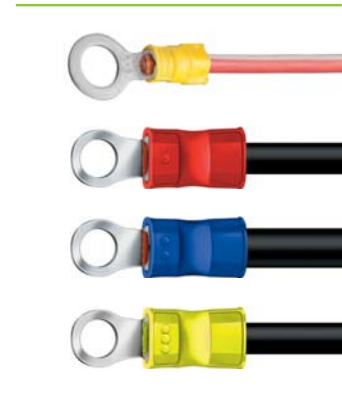

№ арт. Art. No.	Сфера применения Range of applications				Наконечник Connectors	Сечение Capacity мм ²	Опрессовочные плашки Die set	Приемник для контактов Locator	Профиль Profile
	Пресс- клещи вороненые Tool burnished	Пресс- клещи хромиров. Tool chrome- plated	Плашки Die set	Приемник для контактов Locator					
624 060 3	•		•			0,5-1,0 1,5-2,5 4,0-6,0			
624 060 6		•	•						
624 060 3 0			•						
624 060-3 3	•		•			0,5-1,0 1,5-2,5 4,0-6,0			
624 060-3 6		•	•						
624 060-3 3 0			•						
624 063 3	•		•			10 16			
624 063 6		•	•						
624 063 3 0			•						
624 691 3	•		•		наконечник конической формы по стандарту ISO conical ISO-Crimp 	0,5-1,0 1,5-2,5 4,0-6,0			
624 691 6		•	•						
624 691 3 1	•		•	•					
624 691 6 1		•	•	•					
624 691 3 0			•						
624 691 0 01				•					



**Многосистемные
пресс-клещи PEW 12
для неизолированных
соединителей по стандарту
DIN 46237/46235/46267**

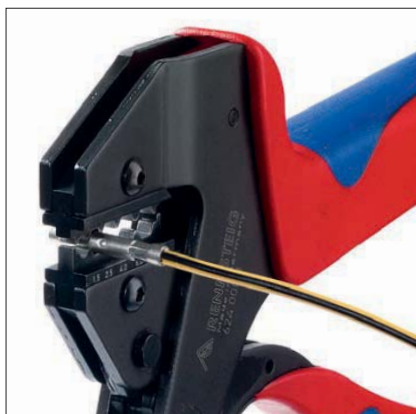

№ арт. Art. No. 624 031 3

**Crimp System Tool PEW 12
for non-insulated terminals
per DIN 46234/46235/
46267**



№ арт. Art. No.	Сфера применения Range of applications				Наконечник Connectors	Сечение Capacity мм ²	Опрессовочные плашки Die set	Приемник для контактов Locator	Профиль Profile
	Пресс- клещи вороненные Tool burnished	Пресс- клещи хромиров. Tool chrome- plated	Плашки Die set	Приемник для контактов Locator					
624 020 3	•		•			0,5-0,75 1,0-1,5 2,5			
624 020 6		•	•						
624 020 3 0			•						
624 030 3	•		•			4 6 10			
624 030 6		•	•						
624 030 3 0			•						
624 031 3	•		•			1,5 2,5 4,0 6,0* 10,0*			
624 031 6		•	•						
624 031 3 0			•						
624 032 3	•		•			0,5-1,0 1,5-2,5 4,0-6,0 10			
624 032 6		•	•						
624 032 3 0			•						
624 033 3	•		•			16 25			
624 033 6		•	•						
624 033 3 0			•						

*по стандарту DIN 46267 *per DIN 46267

Ваш надежный партнер your reliable partner

RENNSTEIG

Опрессовка *Crimping*

Многосистемные пресс-клещи PEW 12 для плоских наконечников по стандарту DIN 46 247, 46 345, 46 346

Crimp System Tool PEW 12 for tab connectors per DIN 46 247, 46 345, 46 346

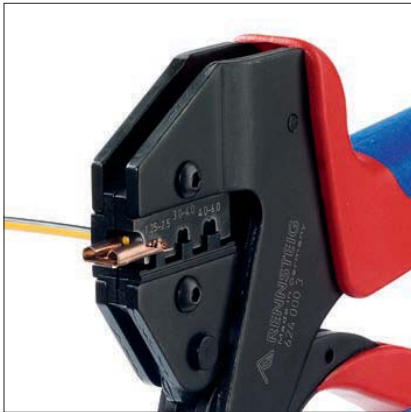







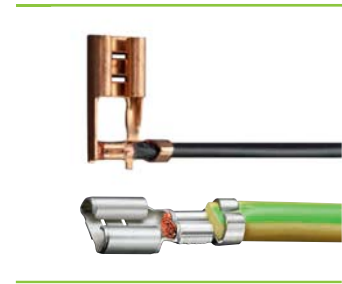









№ арт. Art. No. 624 745 3



№ арт. Art. No. 624 050 3 1



№ арт. Art. No.	Сфера применения Range of applications				Наконечник Connectors	Сечение Capacity мм ²	Опрессовочные плашки Die set	Приемник для контактов Locator	Профиль Profile
	Пресс-клещи вороненные Tool burnished	Пресс-клещи хромиров. Tool chrome-plated	Плашки Die set	Приемник для контактов Locator					
624 045 3	•		•		ширина наконечника Tab width 2,8+4,8 	0,1-0,25 0,5-1,0 0,5-1,0 1,5-2,5			
624 045 6		•	•						
624 045 3 1	•		•	•					
624 045 6 1		•	•	•					
624 045 3 0			•						
624 045 0 01				•					
624 050 3	•		•		ширина наконечника Tab width 4,8+6,3 	0,5-1,0 1,5-2,5 4-6			
624 050 6		•	•						
624 050 3 1	•		•	•					
624 050 6 1		•	•	•					
624 050 3 0			•						
624 050 0 01				•					
624 742 3	•		•			0,5-1,0 0,5-1,0 1,25-2,5			
624 742 6		•	•						
624 742 3 0			•						
624 745 3	•		•			1,25-2,5 3-4 4-6			
624 745 6		•	•						
624 745 3 0			•						



Инструменты для работы с кабелем 2011/2012 Cable & Connector Tools 2011/2012

**Многосистемные
пресс-клещи PEW 12 для
трубчатых и штампованных
наконечников**

**Crimp System Tool PEW 12
for rolled and stamped
contacts**



№ арт. Art. No. 624 667 3 1

№ арт. Art. No.	Сфера применения Range of applications				Наконечник Connectors	Сечение Capacity мм ²	Опрессовочные плашки Die set	Приемник для контактов Locator	Профиль Profile
	Пресс- клещи вороненые Tool burnished	Пресс- клещи хромиров. Tool chrome- plated	Плашки Die set	Приемник для контактов Locator					
624 053 3	•		•			0,14–0,25 0,3–0,5 0,75–1,5			
624 053 6		•	•						
624 053 3 0			•						
624 674 3	•		•			0,5–1,0 0,5–1,0 1,5–2,5 1,5–2,5			
624 674 6		•	•						
624 674 3 0			•						
624 667 3	•		•			0,03–0,09 0,2–0,56 0,08–0,2			
624 667 3 1	•		•	•					
624 667 3 0			•						
624 667 0 01				•					
624 570 3	•		•			2,5 4 6			
624 570 3 1	•		•	•					
624 570 3 0			•						
624 570 0 01				•					

Примеры использования многосистемных пресс-клещей PEW 12 с фотогальванической техникой приведены в разделе „Фотогальваническая техника“ на стр. 70. Полную информацию можно найти на сайте www.rennsteig.com.

Further applications for the PEW 12 for solar work can be found under “Solar” starting on page 70. Please also see www.rennsteig.com.

Ваш надежный партнер your reliable partner

RENNSTEIG

Опрессовка *Crimping*

Многосистемные пресс-клещи PEW 12 для точеных наконечников

Crimp System Tool PEW 12 for turned contacts



Info

- информацию по инструментам для монтажа и демонтажа разъемов этого типа можно найти на стр. 68
- точеные наконечники можно устанавливать с помощью пресс-клещей с тетрагональным обжимом (стр.50 и далее)
- Assembly and disassembly tools for these plugs can be found on page 68.
- Turned contacts can also be worked with our four-indent crimp tools (starting on page 50).

№ арт. Art. No.	Сфера применения Range of applications				Наконечник Connectors	Сечение Capacity мм ²	Опрессовочные плашки Die set	Приемник для контактов Locator	Профиль Profile
	Пресс- клещи вороненые Tool burnished	Пресс- клещи хромиров. Tool chrome- plated	Плашки Die set	Приемник для контактов Locator					
624 071 3	•		•			0,14–1,0 1,5 2,5 4			
624 071 6		•	•						
624 071 3 1	•		•	•					
624 071 6 1		•	•	•					
624 071 3 0			•						
624 071 0 01				•					
624 072 3	•		•			1,5 2,5 4 6			
624 072 6		•	•						
624 072 3 1	•		•	•					
624 072 6 1		•	•	•					
624 072 3 0			•						
624 072 0 01				•					
624 073 3	•		•			4 6 10			
624 073 6		•	•						
624 073 3 1	•		•	•					
624 073 6 1		•	•	•					
624 073 3 0			•						
624 073 0 01				•					
624 074 3 1	•		•	•		10 16			
624 074 6 1		•	•	•					
624 074 3 0 1			•	•					
624 075 3 1	•		•	•		6 25			
624 075 6 1		•	•	•					
624 075 3 0 1			•	•					

Примеры использования многосистемных пресс-клещей PEW 12 с фотогальванической техникой приведены в разделе „Фотогальваническая техника“ на стр. 70. Полную информацию можно найти на сайте www.rennsteig.com.

Further applications for the PEW 12 for solar work can be found under “Solar” starting on page 70. Please also see www.rennsteig.com.



Инструменты для работы с кабелем 2011/2012 Cable & Connector Tools 2011/2012

Многосистемные пресс-клещи PEW 12 для разъемов коаксиальных и оптоволоконных кабелей

Crimp System Tool PEW 12 for coaxial and optical fibre connectors



Обжим внутреннего сердечника
Inner conductor crimp



Обжим экрана
Umbrella crimp

№ арт. Art. No. 624 100 3



№ арт. Art. No.	Сфера применения Range of applications				Разъем Connectors	Разм.обжима Crimp size SW MM	Опрессовочные плашки Die set	Диаметр опрессовочных гильз Sleeves dia. MM	Профиль Profile
	Пресс- клещи вороненые Tool burnished	Пресс- клещи хромиров. Tool chrome- plated	Плашки Die set	Марка кабеля Cable desi- gnation					
624 100 3	•		•	RG 58/59 RG 62/71		5,4 6,48 1,72		6,4 7,6 2,1	
624 100 6		•							
624 100 3 0			•						
624 114 3	•		•	RG 213 RG 11		10,9 2,54		12,0 3,0	
624 114 6		•							
624 114 3 0			•						
624 119 3	•		•	1,0/6,6		1,75 9,73		2,1 10,7	
624 119 6		•							
624 119 3 0			•						
624 120 3	•		•	оптоволоконно fibre optics		3,0 4,95 6,5		3,5 6,0 7,5	
624 120 6		•							
624 120 3 0			•						
624 155 3	•		•	оптоволоконно fibre optics		4,20 3,65 5,0		5,4 4,3 6,0	
624 155 6		•							
624 155 3 0			•						
624 158 3	•		•	Belden		7,0 8,4 8,1		7,7 9,5 9,5	
624 158 6		•							
624 158 3 0			•						
624 159 3	•		•	RG 58 RG 174 RG 316 RG 188		3,25 4,52 5,4 1,72 1,07 0,72		3,9 5,4 6,4 2,1 1,3 0,95	
624 159 6		•							
624 159 3 0			•						
624 190 3	•		•						
624 190 6		•	•	оптоволоконно fibre optics		3,25 3,65 4,52		3,6 4,0 5,4	
624 190 3 0			•						

Для многосистемных пресс-клещей PEW 12 подходят более 1000 опрессовочных плашек разного назначения. Информацию специально по теме „Фотогальваническая техника“ можно найти на стр. 70.

Нужную информацию можно также найти на сайте www.rennsteig.com. Специальные запросы можно направлять непосредственно в наш адрес. Мы поможем их решить.

There over 1000 crimp dies for the PEW 12 crimp tool, for a huge range of applications. For more information on solar technology in particular, see page 70.

Please also check at www.rennsteig.com.

For special applications, please contact us – we'll be glad to provide a solution.

Опрессовка *Crimping*

**Многосистемные
пресс-клещи PEW 12
для контактных гильз**

*Crimp System Tool PEW 12
for ferrules*

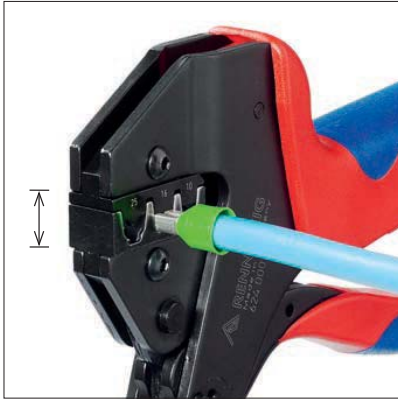

Ширина раствора 12 мм
Opening width 12 mm

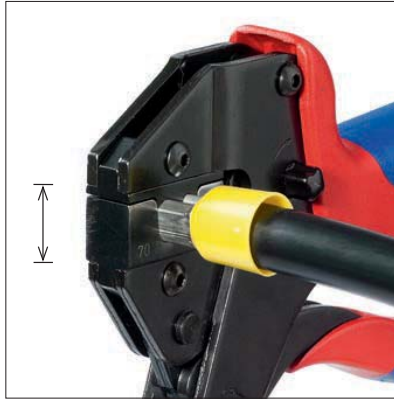

Ширина раствора 16 мм
Opening width 16 mm

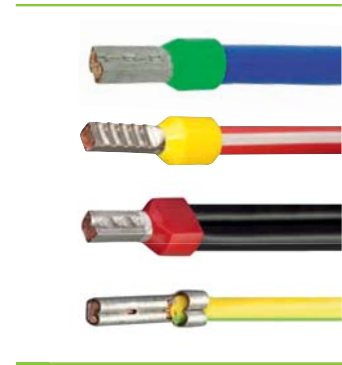

Ширина раствора 12 мм *Opening width 12 mm*

№ арт. Art. No.	Сфера применения Range of applications				Наконечник Connectors	Сечение Capacity мм ²	Опрессовочные плашки Die set	Приемник для контактов Locator	Профиль Profile
	Пресс- клещи вороненные Tool burnished	Пресс- клещи хромиров. Tool chrome- plated	Плашки Die set	Приемник для контактов Locator					
624 090 3	•		•			0,25-0,75 1,0-1,5 2,5 4 6			
624 090 6		•	•						
624 090 3 0			•						
624 090-1 3	•		•			0,5 - 1 1,5 2,5			
624 090-1 6		•	•						
624 090-1 3 0			•						
624 091 3	•		•			10 16 25			
624 091 6		•	•						
624 091 3 0			•						
624 092 3	•		•			35 50			
624 092 6		•	•						
624 092 3 0			•						
624 097 3	•		•			2x6 2x10 2x16			
624 097 6		•	•						
624 097 3 0			•						



Ширина раствора 16 мм *Opening width 16 mm*

№ арт. <i>Art. No.</i>	Сфера применения <i>Range of applications</i>				Наконечник <i>Connectors</i>	Сечение <i>Capacity</i> мм ²	Опрессовочные плашки <i>Die set</i>	Приемник для контактов <i>Locator</i>	Профиль <i>Profile</i>
	Пресс- клещи вороненые <i>Tool burnished</i>	Пресс- клещи хромиров. <i>Tool chrome- plated</i>	Плашки <i>Die set</i>	Приемник для контактов <i>Locator</i>					
625 00093 3	•		•						
625 00093 3 0			•						
625 00094 3	•		•						
625 00094 3 0			•						









Многосистемные пресс-клещи PEW 12 для штекеров коммуникационного кабеля

Crimp System Tool PEW 12 for data plugs



№ арт. *Art. No.* 624 080 3



№ арт. <i>Art. No.</i>	Сфера применения <i>Range of applications</i>				Штекер <i>Connectors</i>	Сечение <i>Capacity</i>	Опрессовочные плашки <i>Die set</i>	Steckertyp <i>Plug type</i>	Профиль <i>Profile</i>
	Пресс- клещи вороненые <i>Tool burnished</i>	Пресс- клещи хромиров. <i>Tool chrome- plated</i>	Плашки <i>Die set</i>	Приемник для контактов <i>Locator</i>					
624 080 3	•		•				Western "Western" jacks		
624 080 6		•	•						
624 080 3 0			•						
624 081 3	•		•				Molex короткий Molex jacks		
624 081 6		•	•						
624 081 3 0			•						
624 086 3	•		•				Stewart Stewart plugs		
624 086 3 0			•						

Ваш надежный партнер *your reliable partner*

RENNSTEIG

Опрессовка *Crimping*

Специальные пресс-клещи PEW 12 для экранированных модульных штекеров

- для штекеров известных марок AMP, Hirose, Telegartner, Yamaichi, Drahtex, Molex и т.д.
- опрессовочная плашка подбирается под соответствующий штекер
- конструкция инструмента обеспечивает опрессовку изоляции, экрана, разгрузочного и контактного провода
- поставляются в удобном пластиковом футляре

Special PEW 12 model for shielded modular plug connectors

- For plugs by well-known companies such as AMP, Hirose, Telegartner, Yamaichi, Drahtex, Molex etc.
- Die set is adjusted for the respective plug
- Performs insulation crimps, shielding crimps, tension-reliever crimps and contact crimps with one tool
- Supplied in convenient plastic case



запатентовано
patented

№ арт. Art. No. 625 30850 31

№ арт. Art. No.	Сфера применения Range of applications				Тип штекера Plug type	Профиль Profile
	Пресс-клещи вороненные Tool burnished	Пресс-клещи хромированные Tool chrome-plated	Плашки Die set	Приемник для контактов Locator		
625 30850 31 *	•		•	•	TM 11	
625 30851 31	•		•	•	MP 8	
625 30852 31	•		•	•	OCS	
625 30853 31	•		•	•	EMT	
625 30854 31	•		•	•	Molex	
625 30855 31	•		•	•	Yamaichi	

* дополнительный набор для TM 21 можно получить по № арт. 625 30850 3 0 21

* TM 21 supplementary set available as Art. No. 625 30850 3 0 21



Инструменты для работы с кабелем 2011/2012 Cable & Connector Tools 2011/2012

PEW 6 - многосистемные пресс-клещи компактные

- для действительно многосистемного назначения за счет легкоменяемых опрессовочных плашек и приемников для контактов
- с параллельным движением обжимных губок
- подходят в первую очередь для соединителей малых размеров сечением 0,03 – 2,5 мм² / AWG 32-14
- отличаются малым размером и компактностью



№ арт. Art. No. 616 667 3 1

PEW 6 – the compact crimp system

- A true crimp system tool, with easily interchangeable die sets and locators
- Parallel jaw closure
- Ideal for smaller connections 0.03–2.5 mm² / AWG 32-14
- Compact form factor



Простое позиционирование за счет откидываемого приемника для контактов
Swivel locator for simple positioning



Набор в футляре
Cased set

№ арт. Art. No.	Сфера применения Range of applications			Наконечник Connectors	Сечение Capacity мм ²	Опресовочные плашки Die set	Приемник для контактов Locator	Профиль Profile
	Пресс- клещи вороненные Tool burnished	Плашки Die set	Приемник для контактов Locator					
616 000 3	•							
616 000 31	•			Набор в футляре Cased set				
616 001 3	•	•		HD 22	0,14–0,2 0,25–0,32			
616 001 3 1	•	•	•					
616 001 3 0		•						
616 001 0 01			•					
616 002 3	•	•		Modu IV	0,03–0,09 0,12–0,14 0,2–0,56			
616 002 3 1	•	•	•					
616 002 3 0		•						
616 002 0 01			•					
616 003 3	•	•		Micro Timer	0,2–0,5 0,35–0,75 0,5–1,0			
616 003 3 1	•	•	•					
616 003 3 0		•						
616 003 0 01			•					
616 011 3	•	•		открытые контактные гильзы open ferrules	0,5–1,0 1,5 2,5			
616 011 3 0		•						
616 667 3	•	•		D-Sub, HD20, HDE	0,03–0,09 0,08–0,2 0,2–0,56			
616 667 3 1	•	•	•					
616 667 3 0		•						
616 667 0 01			•					
616 682 3	•	•		MQS	0,25 0,35 0,5			
616 682 3 1	•	•	•					
616 682 3 0		•						
616 682 0 01			•					

Опрессовка *Crimping*

Опрессовка точеных наконечников -
работать с умом
*Smart crimping of
turned contacts.*



Многофункциональный цифровой дисплей с выбором показаний „мм/ дюймы“ или по стандарту MIL

Multifunctional digital display, with settings shown in mm, inches or MIL selector positions



4 модели для обжима контактов сечением 0,03 - 10,00 mm²

Crimp range 0.03–10.0 mm² in 4 models

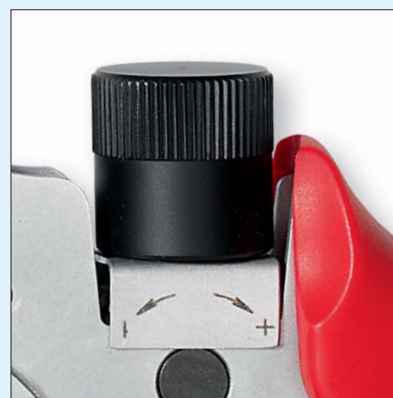

Регулятор

Adjusting knob

№ арт. Art. No. 8753 0000 6



Инструменты для работы с кабелем 2011/2012 Cable & Connector Tools 2011/2012

Пресс-клещи DigiCrimp с тетрагональным обжимом

- подходят для опрессовки точеных штыревых и втулочных наконечников
- настройка плашек с шагом 0,01 мм, и контроль по цифровому дисплею
- проверка базовой настройки с помощью прилагаемого калибра
- возможность повторной калибровки с помощью функции сброса RESET
- электронный контроль износа плашек с функцией предупреждения
- надежная опрессовка за счет принудительной блокировки и синхронного движения обжимных губок
- возможность выбора различных цифровых настроек

запатентовано
patented



№ арт. Art. No. 8723 0000 6



№ арт. Art. No. 8753 0000 6



Приемник для контактов, 12 гнезд
12-piece locator



Штифтовый приемник для контактов (с учетом требований заказчика)
Pin locator (customer-specific)



Универсальный приемник для контактов
Universal locator

Подробную информацию о приемниках для контактов можно найти на стр. 54
See page 54 for detailed information on locators

Four-indent crimping tool DigiCrimp

- For crimping turned male and female contacts
- Indents adjustable in 0.01 mm increments, with digital reading
- Calibration by means of enclosed go - no go gauge
- RESET function for recalibration
- Electronic wear monitoring with warning function
- Reliable crimping with force lock and synchronous crimp jaw movement
- Multiple setting functions



№ арт. Art. No.	Отделка Finish	Профиль Profile	Сечение Capacity		Длина Length мм	Вес Weight г g
			мм ²	AWG		
8723 0101 61	пресс-клещи со стандартным приемником для контактов, в пластиковом футляре Tool with standard locator in plastic case		0,08–2,5	28–13	175	850
8733 0101 61			0,03–0,5	32–20	175	850
8753 0401 61			0,14–6,0	26–10	230	1220
8763 0401 61			1,50–10,0	15–7	230	1220
8723 0000 61	пресс-клещи без приемника для контактов, в пластиковом футляре Tool without locator in plastic case					820
8733 0000 61						820
8753 0000 61						1190
8763 0000 61					1190	
8720 0101 0	стандартный приемник для контактов, для DigiCrimp 8723 0000 61 и 8733 0000 61 (для Coninvers и аналогичных контактов) Standard locator for DigiCrimp 8723 0000 61 and 8733 0000 61 (for Coninvers and similar contacts)					30
8750 0401 0	стандартный приемник для контактов, для DigiCrimp 8753 0000 61 и 8763 0000 61 (для Harting, HTS, Ilme и аналогичных контактов) Standard locator for DigiCrimp 8753 0000 61 and 8763 0000 61 (for Harting, HTS, Ilme and similar contacts)					75
8750 1701 0	универс. приемник для контактов, для DigiCrimp 8753 0000 61 и 8763 0000 61 Universal locator for DigiCrimp 8753 0000 61 and 8763 0000 61					170
8720 1801 0	универс. приемник для контактов, для DigiCrimp 8723 0000 61 и 8733 0000 61 Universal locator for DigiCrimp 8723 0000 61 and 8733 0000 61					170

Имеется большой выбор приемников для контактов других штекерных систем
numerous locators available for other connectors



Все специальные пресс-клещи поставляются вместе с установочной матрицей и калибром в практичном пластиковом футляре
All special crimp tools available in a convenient plastic carrying case with gauge and reference sheet.

Ваш надежный партнер your reliable partner

RENNSTEIG

Опрессовка *Crimping*

Надежная опрессовка
точеных наконечников
*Reliable crimping
of turned contacts.*



№ арт. *Art. No.* 8750 0000 6



4 модели для обжима контактов сечением
0,03 - 10,00 мм²

Crimp range 0.03–10.0 mm² in 4 models



Точная настройка с помощью регулятора

Fine adjustment knob



Индикаторная площадка, принудительная
блокировка

Reading area, force lock



Инструменты для работы с кабелем 2011/2012 *Cable & Connector Tools* 2011/2012

Пресс-клещи MicroCrimp для тетрагонального обжима

- подходят для опрессовки точеных штыревых и втулочных наконечников
- настройка плашек с шагом 0,01 мм
- проверка базовой настройки с помощью прилагаемого калибра
- надежная опрессовка за счет принудительной блокировки и синхронного движения обжимных губок

запатентовано
patented



№ арт. Art. No. 8720 0000 6



№ арт. Art. No. 8750 0000 6

Four-indent crimping tool MicroCrimp

- Crimping of turned male and female contacts
- Crimp dimensions adjustable in 0.01 mm increments
- Calibration by means of enclosed go - no go gauge
- Forced locking system and synchronous drive of indenters for highly reliable crimp connections



№ арт. Art. No.	Отделка Finish	Профиль Profile	Сечение Capacity		Длина Length мм	Вес Weight г g
			мм ²	AWG		
8720 0000 6	пресс-клещи вороненые Tool chrome plated		0,08–2,5	28–13	175	390
8730 0000 6			0,03–0,5	32–20	175	390
8750 0000 6			0,14–6,0	26–10	230	680
8760 0000 6			1,50–10,0	15–7	230	680
8720 0101 61	пресс-клещи с приемником для контактов, в пластиковом футляре Tool with locator in plastic case					850
8730 0101 61						850
8750 0401 61						1185
8760 0401 61				1185		
8720 0000 61	пресс-клещи без приемника для контактов, в пластиковом футляре Tool without locator in plastic case					820
8730 0000 61						820
8750 0000 61						1110
8760 0000 61						1110
8720 0101 0	стандартный приемник для контактов, для MicroCrimp 8720 0000 61 и 8730 0000 61 (для Harting и аналогичных контактов) Standard locator for MicroCrimp 8720 0000 61 and 8730 0000 61 (for Coninvers and similar contacts)					30
8750 0401 0	стандартный приемник для контактов, для MicroCrimp 8750 0000 61 и 8760 0000 61 (для Harting, HTS, Ilme и аналогичных контактов) Standard locator for MicroCrimp 8750 0000 61 and 8760 0000 61 (for Harting, HTS, Ilme and similar contacts)					75
8750 1701 0	Универс. приемник для контактов, для MicroCrimp 8750 0000 61 и 8760 0000 61 Universal locator for MicroCrimp 8750 0000 61 and 8760 0000 61					170
8720 1801 0	Универс. приемник для контактов, для MicroCrimp 8720 0000 61 и 8730 0000 61 Universal locator for MicroCrimp 8720 0000 61 and 8730 0000 61					170

Имеется большой выбор приемников для контактов других штекерных систем
numerous locators available for other connectors



Приемник для контактов, 12 гнезд
12-piece locator



Штифтовый приемник для контактов (с учетом требований заказчика)
Pin locator (customer-specific)



Универсальный приемник для контактов
Universal locator



Все специальные пресс-клещи поставляются вместе с установочной матрицей и калибром в практичном пластиковом футляре
All special crimp tools available in a convenient plastic carrying case with gauge and reference sheet.

Подробную информацию о приемниках для контактов можно найти на стр. 54
See page 54 for detailed information on locators

Ваш надежный партнер your reliable partner

RENNSTEIG

Опрессовка *Crimping*

Дополнительный выбор приемников для контактов под тетрагональный обжим

Приемник для контактов на 12 гнезд:

- подбирается под соответствующий соединитель
- надежность и повторяемость операции
- прочная конструкция рассчитана на серийное применение
- применяемость модели 8./72/73: длина 15 - 30 мм, диаметр до 4,5 мм, модели 8.75/76: длина 16 - 35 мм, диаметр до 7,5 мм.

Штифтовые приемники для контактов

- подходят для обжима малоразмерных и коротких контактов
- надежность и повторяемость операции
- запатентованный храповый механизм
- применяемость модели 8./72/73: длина 10 - 35 мм, диаметр до 4 мм / 4 компонента, модели 8.75/76: длина 11 - 40 мм, диаметр до 6,5 мм / 6 элементов.

Универсальный приемник для контактов

- подходит для обжима небольших серий и образцов
- настройка по длине и диаметру контакта
- обеспечивает точное по центру расположение контактов
- применяемость модели 8./72/73: длина 15 - 42 мм, диаметр 0,8 - 4 мм, модели 8.75/76: длина 18 - 46 мм, диаметр 1 - 8 мм

Тетрагональные пресс-клещи PEW 8.7

- для простой опрессовки точеных штыревых и втулочных наконечников проводников сечением 0,08 - 2,5 мм²
- приемник для различных контактов на 12 гнезд
- движение плашек с помощью четырехпозиционного эксцентрика
- с заводской настройкой и возможностью дополнительной регулировки с помощью прилагаемого калибра
- отпиремая принудительная блокировка для надежного обжима
- равномерный тетрагональный обжим благодаря синхронному движению обжимных губок



PEW 8.7

Optional locators for four-indent crimping tools

12-piece locator:

- Connector-specific
- Reproducible locating
- Tough construction for heavy use
- Ranges: for 8.72/73 - Length 15–30 mm / max. diameter 4.5 mm
for 8.75/76 - Length 16–35 mm / max. diameter 7.5 mm



Pin locator

- For smaller, shorter contacts
- Reproducible locating
- Patented detent mechanism
- Ranges: for 8.72/73 - Length 10–35 mm / max. diameter 4 mm / 4-piece
for 8.75/76 - Length 11–40 mm / max. diameter 6.5 mm / 6-piece



Universal locator

- For small series and samples
- Adjustable diameter and length
- Ensures centering of contacts
- Ranges: for 8.72/73 - Length 15–42 mm / diameter 0.8–4 mm
for 8.75/76 - Length 18–46 mm / diameter 1–8 mm



Four-indent crimping tool PEW 8.7

- Starter model for crimping turned male and female connectors for wire cross-sections from 0.08–2.5 mm²
- 12-piece locator for various contacts
- 4-level excentric indent setting
- Factory-adjusted, can be recalibrated with supplied guage
- Unlockable force lock for reliable crimps
- Synchronous indent drive for even four-indent crimp pressure



№ арт. Art. No.	Отделка Finish	Профиль Profile	Сечение Capacity		Длина Length мм	Вес Weight г g
			мм ²	AWG		
8700 0101 6	Zange verchromt mit Kontaktaufnahme Tool chrome plated with locator		0,08–2,5	28–13	180	410



Инструменты для работы с кабелем 2011/2012 Cable & Connector Tools 2011/2012

Пресс-клещи SelectorCrimp с тетрагональным обжимом

- специально для опрессовки точеных штыревых и втулочных наконечников
- опрессовочные плашки соответствуют стандарту MIL 22520
- настройка обжима по стандарту MIL в 8 положениях с помощью регулятора
- можно свободно использовать приемники для контактов по стандарту MIL
- проверка базовой настройки с помощью калибра по стандарту MIL
- надежная опрессовка за счет принудительной блокировки и синхронного движения обжимных губок



№ арт. Art. No. 8722 0000 6



№ арт. Art. No. 8752 0000 6



Опрессовочные плашки по стандарту MIL
MIL-compliant crimp indents

Four-indent crimping tool SelectorCrimp

- Special tool for crimping of turned male and female contacts
- Tool available with jaw geometry acc. to MIL standard
- Crimp indent adjustment by 8-position MIL-type selector
- Takes MIL and other locators
- Calibration by means of enclosed go – no go gauge acc. to MIL standard
- Forced locking system and synchronous drive of indenters for highly reliable crimp connections

№ арт. Art. No.	Отделка Finish	Профиль Profile	Сечение Capacity		Длина Length мм	Вес Weight г g	Соответствие Corr.
			мм ²	AWG			
8722 0000 61	пресс-клещи без приемника для контактов, в пластиковом футляре		0,08–1,3	28–16	175	850	M22520/7-01
8732 0000 61	Tool without locator in plastic case		0,03–0,56	32–20	175	850	M22520/2-01
8752 0000 61			0,14–3,3	26–12	230	1220	M22520/1-01

Выбор приемника для контактов зависит от вида используемого наконечника. За информацией просим обращаться к нам.

To order the right locator for your application please contact us.



Штифтовый приемник для контактов
Pin locator turret



Типичные наконечники по стандарту MIL
Typical MIL contacts

Ваш надежный партнер your reliable partner

RENNSTEIG

Опрессовка *Crimping*

Быстрая и точная смена
пяти видов опрессовки
*Switch quickly and easily
between five application areas.*



Контейнеры с отдельными плашками можно
крепить один на другой
Stackable storage box for individual die sets



№ арт. *Art. No.* 629 003 3

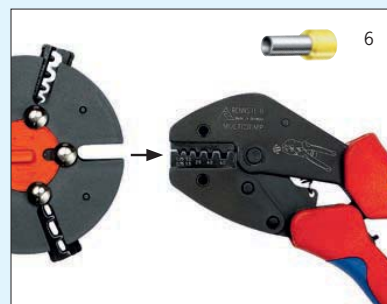
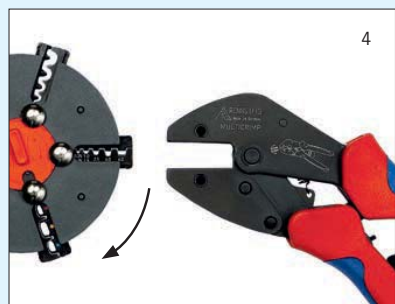
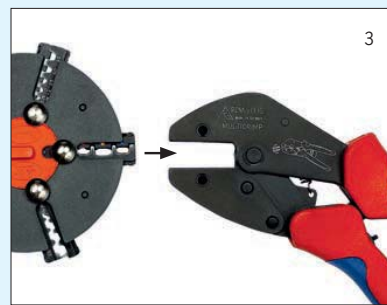
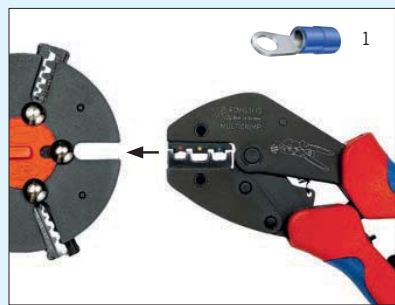

1-6: быстрая смена плашек без вспомогательного инструмента - просто защелкнуть и готово!
1-6: Fast, tool-free die change - one click and you're done



Инструменты для работы с кабелем 2011/2012 *Cable & Connector Tools 2011/2012*

MultiCrimp - переход на другой обжим за 5 секунд

- один инструмент на пять самых распространенных видов обжима
- запатентованная система хранения и смены плашек с практичным поясным зажимом
- отпираемая принудительная блокировка для создания надежного электрического контакта опрессовкой вместо пайки

MultiCrimp – from crimp to crimp in 5 seconds

- One tool for 5 common application areas
- Patented storage and change system with handy belt clip
- Unlockable force lock for reliable, solder-free electrical crimp connections

№ арт. Art. No.	Сфера применения Range of applications	Опрессовочные плашки Dies	Сечение Capacity		Длина Length мм	Вес Weight г g
			мм ²	AWG		
629 003 3	пресс-клещи с магазином на 5 плашек Tool with magazine, 5 dies included				315	850
629 004 3	пресс-клещи с магазином на 3 плашки (629 050 3 0 1, 629 060 3 0 1, 629 090 3 0 1) Tool with magazine, 3 dies included (629 050 3 0 1, 629 060 3 0 1, 629 090 3 0 1)				315	750
629 031 3 0 1	плашки* для неизолированных прессуемых соединителей встык Dies* for non-insulated splice connectors		1,5–4,0 6,0+10,0 ^{*2}	15–11 10+7	60	80
629 032 3 0 1	плашки* для неизолированных наконечников Dies* for non-insulated terminals		0,5–10,0	20–7	60	80
629 050 3 0 1	плашки* для неизолированных плоских штыревых наконечников Dies* for non-insulated plug connectors		0,5–6,0	20–10	60	80
629 060 3 0 1	плашки* для изолированных наконечников Dies* for insulated terminals		0,5–6,0	20–10	60	80
629 090 3 0 1	плашки* для контактных гильз Dies* for ferrules		0,25–6,0	23–10	60	80
629 000 3	Пресс-клещи без опрессовочных плашек Tool without dies				235	520
629 001 0	магазин на 5 плашек (без комплекта) Magazine (for 5 dies) empty				∅ 100	80

*контейнеры с отдельными плашками, можно крепить один на другой
in stackable storage box for individual die sets

^{*2} прессуемый соединитель по стандарту DIN 46267
Non-insulated splice connectors per DIN 46267

Ваш надежный партнер your reliable partner

RENNSTEIG

Опрессовка *Crimping*

PEW 8 - компактные пресс-клещи для сервисных работ

- небольшие практичные пресс-клещи в сборе, с наклоном головки на 20°
- компактная форма, малый вес
- с дополнительной регулировкой усилия обжима
- имеются специальные приемники для контактов
- идеально подходят для опрессовки контактов малых сечений

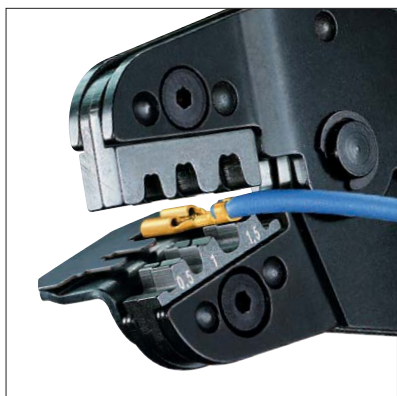

№ арт. Art. No. 618 040 3 1

PEW 8 – *The handy service crimper*

- Handy, compact crimp tool with 20° angled head
- Small form factor, low weight
- Adjustable crimping pressure
- Locators available for special applications
- Especially suitable for small crimp cross-sections



№ арт. Art. No. 618 100 3

№ арт. Art. No.	Описание Finish	Сфера применения Range of applications	Профиль Profile	Наконечник Connectors	Сечение Capacity		Длина Length мм	Вес Weight г g
					мм ²	AWG		
618 020 3	пресс-клещи с плашками Tool with die	неизолированные кабельные наконечники Non-insulated terminals			0,25–0,75 / 1,0–1,5 2,5	23–13	195	360
618 040 3	пресс-клещи с плашками Tool with die	неизолированные штыревые наконечники Non-insulated plug connectors			0,25–0,5 0,75–1,0 1,5	27–15	195	360
618 040 3 1	пресс-клещи с плашками и приемником для контактов Tool with die and locator							390
618 062 3	пресс-клещи с плашками Tool with die	изолированные кабельные наконечники Insulated terminals			0,5–1,0 1,5–2,5	20–13	195	360
618 063 3	пресс-клещи с плашками Tool with die	изолированные кабельные наконечники Insulated terminals			0,1–0,25 / 0,25–0,5 0,5–1,0	26–17	195	360
618 080 3	пресс-клещи с плашками Tool with die	изолированные и неизолированные контактные гильзы Insulated and non-insulated end sleeves			0,25–0,75 / 1,0–1,5 2,5 / 4,0 6,0	23–10	195	360
618 081 3	пресс-клещи с плашками Tool with die	с фронтальным вводом проводника With front cable feed			0,25–0,5 0,75–1,5 2,5	23–13	195	360
618 100 3	пресс-клещи с плашками Tool with die	коаксиальные разъемы Coax-connectors			sw 5,4 sw 6,48 sw 1,72	RG 58 RG 59 RG 62 RG 71	195	360
618 667 3	пресс-клещи с плашками Tool with die	штекер D-Sub D-Sub-connectors			0,03–0,09 0,20–0,56 0,08–0,2	32–20	195	360
618 667 3 1	пресс-клещи с плашками и приемником для контактов Tool with die and locator							390



Инструменты для работы с кабелем 2011/2012 Cable & Connector Tools 2011/2012

PEW 9 – легкие и компактные пресс-клещи

- оптимальный выбор пресс-клещей для профессиональных установщиков
- большое усилие обжима за счет эффективного передаточного отношения рычагов
- создает надежный электрический контакт без применения пайки
- отпираемая принудительная блокировка для надежного обжима
- компактная конструкция, малый вес



Небольшой раствор ручек - удобно даже для маленькой ладони

Small grip spread also for users with smaller hands

PEW 9 – Light and compact

- Specially designed for professional installers
- High crimping force through efficient force transfer
- Ensures quality, solder-free electrical connections
- With force lock for dependable crimps (unlockable)
- Compact and light



№ арт. Art. No. 619 060 3

№ арт. Art. No.	Сфера применения Range of applications	Профиль Profile	Наконечник Connectors	Сечение Capacity		Длина Length мм	Вес Weight г g
				мм ²	AWG		
619 020 3	неизолированные наконечники Non-insulated terminals			0,25–0,75 1,0–1,5 2,5	23–13	215	490
619 031 3	неизолированные соединители встык Non-insulated splice connectors			1,5 / 2,5 4,0 / 6,0* 10,0*	15–7	215	490
619 032 3	неизолированные наконечники Non-insulated terminals			0,5–1,0 / 1,5–2,5 4,0–6,0 10	20–7	215	490
619 045 3	неизолированные плоские наконечники Non-insulated plug connectors			0,1–0,25 / 0,5–1,0 0,5–1,0 1,5–2,5	27–13	215	490
619 050 3	неизолированные плоские наконечники Non-insulated plug connectors			0,5–1,0 1,5–2,5 4–6	20–10	215	490
619 060 3	изолированные наконечники Insulated terminals			0,5–1,0 1,5–2,5 4,0–6,0	20–10	215	490
619 060-3 3	наконечники с термоусадочной изоляцией Headshrink splices			0,5–1,0 1,5–4,5 4,0–6,0	20–10	215	490
619 090 3	контактные гильзы Ferrules			0,25–0,75 / 1,0–1,5 2,5 / 4 6	23–10	215	490
619 091 3	контактные гильзы Ferrules			10 16 25	7–3	215	490
619 100 3	коаксиальные разъемы Coax connectors			sw 5,4 sw 6,48 sw 1,72	RG 58 / 59, RG 62 / 71	215	490

*по стандарту DIN 46267 *per DIN 46267

Ваш надежный партнер your reliable partner

RENNSTEIG

Опрессовка *Crimping*

PEW 16 – пресс-клещи для сервисных работ

- пресс-клещи в сборе для выполнения самых необходимых сервисных работ
- особенно подходят для частой опрессовки контактов больших размеров
- требуется меньше ручных усилий благодаря эффективному передаточному отношению рычагов
- можно работать одной или обеими руками
- с дополнительной регулировкой усилия обжима

PEW 16 – *The service crimper*

- Designed for key service applications
- Especially suitable for frequent crimping of large connectors
- Reduced hand effort through efficient leverage
- One- or two-hand use
- Adjustable crimping pressure



auch im Sortimentskasten erhältlich
(№ арт. 650 011 2)
Also available with assorted connectors
(Art. No. 650 011 2)



Контакт фиксируется с малыми усилиями
Locate the contact with low force

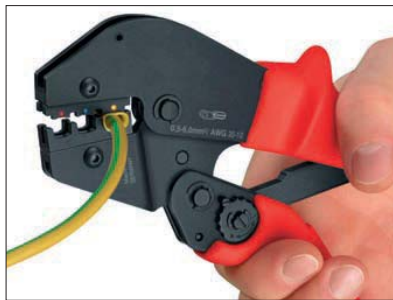

Эффективный обжим (работа одной или обеими руками)
Powerful crimping (one- or two-handed)



№ арт. Art. No.	Сфера применения Range of applications	Профиль Profile	Наконечник Connectors	Сечение Capacity		Длина Length мм	Вес Weight г g
				мм ²	AWG		
626 031 3	неизолированные соединители встык non-insulated splice connectors			1,5 / 2,5 4,0 / 6,0* 10,0*	15-7	250	550
626 032 3	неизолированные наконечники non-insulated connectors			0,5-1,0 / 1,5-2,5 4,0-6,0 10	20-7	250	550
626 045 3	неизолированные штыревые наконечники non-insulated plug connectors			0,1-0,25 / 0,5-1,0 0,5-1,0 1,5-2,5	27-13	250	550
626 050 3	неизолированные штыревые наконечники non-insulated plug connectors			0,5-1,0 1,5-2,5 4-6	20-10	250	550
626 060 3	изолированные наконечники insulated connectors			0,5-1,0 1,5-2,5 4,0-6,0	20-10	250	550
626 063 3	изолированные наконечники insulated connectors			10 16	7-5	250	550
626 090 3	изолированные и неизолированные контактные гильзы end sleeves, insulated and uninsulated			0,25-0,75 / 1,0-1,5 2,5 / 4 6	23-10	250	550
626 091 3	изолированные и неизолированные контактные гильзы end sleeves, insulated and uninsulated			10 16 25	7-3	250	550
626 092 3	изолированные и неизолированные контактные гильзы end sleeves, insulated and uninsulated			35 50	2+1/0	250	550
626 100 3	коаксиальные разъемы Coax connectors			sw 5,4 sw 6,48 sw 1,72	RG 58, 59, 62, 71	250	550

Другую информацию по применению инструментов можно найти на сайте www.rennsteig.com

For more applications see www.rennsteig.com

*по стандарту DIN 46267 *per DIN 46267



Инструменты для работы с кабелем 2011/2012 *Cable & Connector Tools 2011/2012*

PEW 15 - ручные пресс-клещи *PEW 15 – Hand crimping tool*

- для опрессовки специфических контактов
- специально подходят для соединителей с толстыми стенками (в т.ч. с прокладками)
- с большим диапазоном сечений
- по запросу поставляются разные комбинации „плашки/приемник для контактов“
- длина 340 мм, вес 1200 г

- Crimp tool for customer-specific connections
- Specially designed for thick-walled connectors (including with sealing)
- Large cross-section range
- Different die and locator combinations on request
- Length 340 mm, weight 1200 g



№ арт. *Art. No.* 695 015 2

По вопросам применения данного инструмента обращайтесь к нам или получите информацию на сайте www.rennsteig.com

For special applications of this crimping tool, contact us or find out more at www.rennsteig.com.



Тонкая настройка
Fine adjustment

Пресс-клещи с параллельной выборкой

- для любых монтажных работ, в которых требуется обжим с параллельным движением губок, например, для опрессовки штекеров ISDN, плоских штекеров ленточного кабеля, запираания корпусов
- параметры рабочей части (0 - 50 мм) и приемники для штекеров подбираются с учетом выбора соединителей заказчиком
- длина 200 мм, вес 280 г

Parallel Crimping Tool

- For all assembly tasks that require parallel closing, such as crimping ISDN plugs and flat band connectors, and closing housings
- Customer- and plug-specific system dimensions (0–50 mm) and locators
- Length 200 mm, weight 280 g



№ арт. 693 200 3

Пресс-клещи с параллельным движением губок для штекеров ISDN, ширина выборки 14,8 мм

Art. No. 693 200 3

Parallel crimping tool for ISDN plugs, system size 14.8 mm

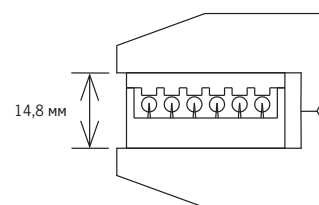

Параллельное движение губок, ширина выборки 14,8 мм
parallel jaw movement
system size 14.8 mm

Опрессовка *Crimping*

Пневматическая пресс-машина CM 25

не требует обслуживания, обеспечивает
усилие обжима 25 кН

- рабочее давление 6 бар
- расход воздуха 0,75 л / рабочий ход
- работает почти со всеми опрессовочными
плашками для пресс-клещей PEW 12
(см. стр.38 и далее)

Пресс-машина CM 25-1 со счетчиком, установкой
рабочего хода 6/14 мм, ручным и ножным пуском,
автоматически работающей защитой (используется
только на рабочий ход 14 мм), регулируемыми по
высоте ножками

Pneumatic Crimping machines CM 25

Maintenance-free crimping machine
with 25 kN crimping force

- Operating pressure 6 bar
- Air requirement 0.75 l per working stroke
- Compatible with almost all PEW 12 dies
(starting on Page 38)

Crimping machine CM 25-1
with counter, stroke from 6 to 14 mm,
hand or footswitch, automatic safety closure
(needed only for 14 mm stroke),
adjustable leg height



№ арт. Art. No. 636 025-1



Плашки могут поворачиваться на
360 °

Dies can turn through 360°



Тонкая настройка параметров
обжима

Fine adjustment of crimping dimension



Инструменты для работы с кабелем 2011/2012 Cable & Connector Tools 2011/2012

CM 25 - другие модели



CM 25-3

- сменные плашки для тетрагонального обжима точеных контактов, возможна поставка плашек по стандарту MIL
- возможен подбор приемника для контактов с учетом конкретных соединителей
- точность обжима плашками составляет 0,01 мм
- проверка базовой настройки с помощью калибра
- комплектность: пресс-машина, блок для тетрагональной опрессовки по выбору, калибр

CM 25-3

- Interchangeable 4-indent units for turned contacts, including for MIL
- Connection-specific locators can be used
- Indents accurate to 1/100 mm
- Go - no go gauge for checking basic calibration
- Includes crimping machine, customer's choice of 4-indent crimping unit, gauge

CM 25 – Other models



CM 25-5

- пресс-машина имеет выдвижной стол, подходящий для использования большинства опрессовочных плашек и кондукторов от пресс-клещей PEW 12
- соединитель и проводник укладываются на открытое основание
- с захватом провода для безопасной работы
- с автоматическим пуском после задвигания стола

CM 25-5

- Crimping machine with sliding tray for most of the crimp dies and locators of the Crimp Tool System 12
- Connector and cable are held in the open bottom section
- Wire clamps in for safe working
- Automatic release following insertion



CM 25-6

- пресс с укороченным рабочим ходом для работы без защитного устройства
- приемник для опрессовочных плашек может вращаться на 360 °
- возможна тонкая настройка высоты обжима с помощью установочной гайки на стойке пресса

CM 25-6

- Crimping machine with reduced stroke for working without protection
- Crimp die accommodation rotates through 360°
- Fine adjustment of crimp height by adjustment nut at the press ram

№ арт. Art. No.	Описание Description	Сечение Capacity мм ²	Размеры (ШхВхГ) Size (LxHxW) мм	Вес Weight кг kg
636 025-1	Пресс-машина CM 25 без опрессовочных плашек Crimping machine CM 25-1 without dies		325 x 500 x 280	30
636 025-3	Пресс-машина CM 25-3 без опрессовочных плашек Crimping machine CM 25-3 without crimping unit	0.14–6.0	325 x 500 x 280	30.6
636 0723 3 1	Пресс-машина CM 25-3, тетрагональные плашки 8,72, стандартный приемник для контактов, цифровой дисплей CM 25-3 with four-indent crimping unit 8.72, standard locator and digital readout	0.08–2.5	325 x 500 x 280	30.5
636 0723 3 01	тетрагональные плашки 8,72, стандартный приемник для контактов, цифровой дисплей Crimping unit 8.72 with standard locator and digital readout	0.08–2.5	87 x 72 x 43	0.5
636 0753 3 1	Пресс-машина CM 25-3, тетрагональные плашки 8,75, стандартный приемник для контактов, цифровой дисплей CM 25-3 with four-indent crimping unit 8.75, standard locator and digital readout	0.14–6.0	325 x 500 x 280	30.6
636 0753 3 01	тетрагональные плашки 8,75, стандартный приемник для контактов, цифровой дисплей Crimping unit 8.75 with standard locator and digital readout	0.14–6.0	100 x 76 x 43	0.6
636 0763 3 1	Пресс-машина CM 25-3, тетрагональные плашки 8,76, стандартный приемник для контактов, цифровой дисплей CM 25-3 with four-indent crimping unit 8.76, standard locator and digital readout	1.5–10.0	325 x 500 x 280	30.6
636 0763 3 01	тетрагональные плашки 8,76, стандартный приемник для контактов, цифровой дисплей Crimping unit 8.76 with standard locator and digital readout	1.5–10.0	100 x 76 x 43	0.6
636 025-5	Пресс-машина CM 25-5, выдвижной стол, без плашек Crimping machine CM 25-5 with sliding tray, without dies		325 x 500 x 280	30
636 025-6	Пресс-машина CM 25-6, рабочий ход < 6 мм, без плашек Crimping machine CM 25-6 with < 6 mm stroke, without dies		325 x 500 x 280	30

Другая информация об автоматизированном применении инструментов предоставляется по запросу
Further automation applications on request

Опрессовка *Crimping*

Механические ручные пресс-клещи MPZ 30 и MPZ 55

Mechanical hand crimping tools MPZ 30 and MPZ 55

- точная механика передает большое усилие обжима при малозатратной работе
 - откидная головка облегчает работу с неудобными по форме соединителями, а также смену плашек
- Precision mechanism for high crimping force with low hand force
 - Hinged head makes it easy to crimp awkwardly shaped connectors, and facilitates die set changes

№ арт. Art. No.	Сечение Capacity мм ² Cu	Сечение Capacity мм ² Al	Длина инструмента Length of tool мм	Вес с чемоданом Weight case г g
MPZ 30				
634 030 5	до 50 up to 50	до 50 up to 50	280	2280
MPZ 55				
633 055 5	до 120 up to 120	до 95 up to 95	430	4320



MPZ 30



Прочные по конструкции механические ручные пресс-клещи для опрессовки кабельных наконечников сечением до 50 мм², в металлическом чемодане
Ruggedly designed hand tool for crimping cable lugs and connectors with cables up to 50 mm², in a metal case



MPZ 55



Прочные по конструкции механические ручные пресс-клещи для опрессовки кабельных наконечников сечением до 120 мм², в металлическом чемодане
Ruggedly designed two-hand tool for crimping cable lugs and connectors with cables up to 120 mm², in a metal case



Плашки для MPZ 30
Dies for MPZ 30



Плашки для MPZ 55
Dies for MPZ 55



Профиль Profile	Описание Application	№ арт. Art. No.	Обозначение Designation	Сечение Capacity мм ²	Ширина обжима Crimp width мм	Пласти Part
Опрессовочные пласти MPZ 30 Crimping dies MPZ 30						
	шестигранные пласти для трубчатых кабельных наконечников и соединителей · из алюминия по стандарту DIN 46 329 · из меди по стандарту DIN 46 235 <i>Hexagon crimping dies</i> for tube terminals and cable lugs · aluminium acc. to standard (DIN 46 329) · copper acc. to standard (DIN 46 235)	634 101 3	10 AL	16	7	парные pair
		634 102 3	12 AL	25	7	парные pair
		634 103 3	14 AL	35	7	парные pair
		634 104 3	16 AL	50	7	парные pair
		634 201 3	5	CU 6	5	парные pair
		634 202 3	6	CU 10	5	парные pair
		634 203 3	8	CU 16	5	парные pair
		634 204 3	10	CU 25	5	парные pair
	опрессовочные пласти формы WM для стандартных трубчатых кабельных наконечников из меди <i>Crimping dies, WM-style</i> for standard copper tube terminals	634 301 3	CU 6	6	6	парные pair
		634 302 3	CU 10	10	6	парные pair
		634 303 3	CU 16	16	6	парные pair
		634 304 3	CU 25	25	6	парные pair
		634 305 3	CU 35	35	6	парные pair
		634 306 3	CU 50	50	6	парные pair
	опрессовочные пласти овальной формы для изолированных соединителей системы AWG <i>Crimping dies, oval style</i> for insulated terminals for AWG wire ranges	634 401 3	желтые yellow	AWG 10		парные pair
		634 402 3	красные red	AWG 8		парные pair
		634 403 3	синие blue	AWG 6		парные pair
	опрессовочные пласти овальной формы для изолированных соединителей по стандарту DIN 46237 <i>Crimping dies, oval style</i> for insulated terminals acc. to standard (DIN 46 237)	634 501 3	DIN 10	10	7	парные pair
		634 502 3	DIN 20	16	7	парные pair
		634 503 3	DIN 25	25	9	парные pair
	Опрессовочные пласти для кабельных наконечников и соединителей по стандарту DIN 46234, 46341, VG: 88 710, 88 708 комплект всегда состоит из матрицы и пуансона <i>Indent crimping dies</i> for insulated crimp terminals and connectors acc. to standard DIN: 46 234, 46 341, VG: 88 710, 88 708 Crimping die set always consists of lower and upper die	634 601 3	DIN 6	6	7	матрица lower die
		634 602 3	DIN 10	10	7	матрица lower die
		634 603 3	DIN 16	16	9	матрица lower die
		634 604 3	DIN 25	25	9	матрица lower die
		634 605 3	DIN 35	35	9	матрица lower die
		634 606 3	DIN 6-35	6-35	7	пуансон upper die
Опрессовочные пласти MPZ 55 Crimping dies MPZ 55						
	шестигранные пласти для трубчатых кабельных наконечников и соединителей · из алюминия по стандарту DIN 46 329 · из меди по стандарту DIN 46 235 <i>Hexagon crimping dies</i> for tube terminals and cable lugs · aluminium acc. to standard (DIN 46 329) · copper acc. to standard (DIN 46 235)	633 101 3	10/14 AL	AL 16/35	7	парные pair
		633 102 3	12/16 AL	AL 25/50	7	парные pair
		633 103 3	8 AL	AL 70	7	парные pair
		633 104 3	20 AL	AL 95	7	парные pair
		633 201 3	6/16	CU 10/70	5,5	парные pair
		633 202 3	8/12	CU 16/35	5,5	парные pair
		633 203 3	10/14	CU 25/50	5,5	парные pair
		633 204 3	18	CU 95	5,5	парные pair
	шестигранные пласти для трубчатых кабельных наконечников и соединителей из меди <i>Hexagon crimping dies</i> for copper tube terminals and cable lugs	633 301 3	6/16	10/70	7	парные pair
		633 302 3	8/12	16/35	7	парные pair
		633 303 3	10/14	50/25	7	парные pair
		633 304 3	18	95	5,5	парные pair
		633 305 3	20	120	5,5	парные pair
	Опрессовочные пласти для неизолированных кабельных наконечников комплект всегда состоит из матрицы и пуансона <i>Indent crimping dies</i> for uninsulated crimp terminals All crimping die sets consist of lower and upper die	633 401 3	10,16,25,35	10/16/25/35	7	матрица lower die
		633 402 3	16,25,35,50	16/25/35/50	7	матрица lower die
		633 403 3	6,50	6/50	9	матрица lower die
		633 404 3	10,70	10/70	9	матрица lower die
		633 405 3	70	70	9	матрица lower die
		633 406 3	6-70	6-70	7	пуансон upper die

Опрессовка *Crimping*

Ручные пресс-клещи HPZ 50.1

Hydraulic crimping tool HPZ 50.1

- гидравлические двуручные пресс-клещи для опрессовки алюминиевых и медных проводников сечением 10 - 400 мм² в металлическом чемодане
- опрессовочная головка поворачивается на 180° и откидывается для замены соединителей и плашек
- Hydraulic two-hand crimping tool in plastic case, for crimping copper and aluminium conductors with cross-sections 10–185 mm²
- 180° rotating crimping head hinges for changing connector and die



№ арт. Art. No.	Сечение Capacity мм ² Cu	Сечение Capacity мм ² Al	Длина инструмента Length of tool мм	Вес с чемоданом Weight case г g
630 501 3	10-185	10-150	370	3100



Профиль Profile	Описание Application	№ арт. Art. No.	Опрессовочные плашки Crimping dies	Сечение Capacity мм ² Cu	Сечение Capacity мм ² Al
	шестигранные плашки для меди по стандарту DIN 46 235, для алюминия по стандарту DIN 46 329 <i>Hexagon crimping dies</i> for copper terminals/connectors (DIN 46 235) and aluminium terminals/connectors (DIN 46 329)	630 201 5	K 6/K 16-7	10+70	50
		630 202 5	K 8/K 12-7	16+35	10+25
		630 203 5	K 10/K 14-7	25+50	16+35
		630 204 5	K 18-5	95	
		630 205 5	K 18-7		70
		630 206 5	K 20-5	120	
		630 207 5	K 22-5	150	
		630 208 5	K 22-7		95+120
		630 209 5	K 25-5	185	
		630 210 5	K 25-7		150

Профиль Profile	Описание Application	№ арт. Art. No.	Опрессовочные плашки Crimping dies	Сечение Capacity мм ² sm*	Сечение Capacity мм ² se**
	Округлые плашки для придания круглой формы секторным проводникам из меди и алюминия <i>Rounding dies</i> for rounding copper and aluminium sector conductors	630 101 5	R 10/R 14	25+50	35+70
		630 102 5	R 12/R 16	35+70	50+95
		630 103 5	R 18	95	120
		630 104 5	R 20	120	150
		630 105 5	R 22	150	185
		630 106 5	R 25	185	240

* sm секторный кабель многопроволочный
sector cable with multi-strand conductors

** se секторный кабель однопроволочный
sector cable with single-strand conductors

Профиль Profile	Описание Application	№ арт. Art. No.	Опрессовочные плашки Crimping dies	Сечение Capacity мм ²
	опрессовочные плашки формы WM для кабельных наконечников аналогичных стандарту DIN <i>Crimping dies, WM-style</i> for terminals and connectors similar to standard (DIN)	630 401 5	WM 10/70	10+70
		630 402 5	WM 16/35	16+35
		630 403 5	WM 25/50	25+50



Инструменты для работы с кабелем 2011/2012 Cable & Connector Tools 2011/2012

Ручные пресс-клещи HPZ 80.1

Hydraulic crimping tool HPZ 80.1

- двуручные пресс-клещи для опрессовки алюминиевых и медных проводников сечением 10 - 400 мм², в металлическом чемодане
- опрессовочная головка поворачивается на 180° и откидывается для замены соединителей и плашек

- Hydraulic two-hand crimping tool in plastic case, for crimping copper and aluminium conductors with cross-sections 10–400 mm²
- 180° rotating crimping head hinges for changing connector and die

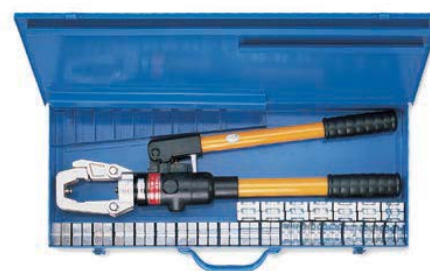

№ арт. Art. No.	Сечение Capacity мм ² Cu	Сечение Capacity мм ² Al	Длина инструмента Length of tool мм	Вес с чемоданом Weight case г g
632 801 5	10-300	10-400	600	9400



Профиль Profile	Описание Application	№ арт. Art. No.	Опресовочные плашки Crimping dies	Сечение Capacity мм ² Cu	Сечение Capacity мм ² Al
	шестигранные плашки для меди по стандарту DIN 46 235, для алюминия по стандарту DIN 46 329 Hexagon crimping dies for copper terminals/connectors (DIN 46 235) and aluminium terminals/connectors (DIN 46 329)	632 124 5	K 6/80	10	
		632 125 5	K 8/80	16	
		632 126 5	K 10/80	25	16
		632 127 5	K 12/80	35	25
		632 128 5	K 14/80	50	35
		632 129 5	K 16/80	70	50
		632 130 5	K 18/80	95	70
		632 131 5	K 20/80	120	
		632 132 5	K 22/80	150	95+120
		632 133 5	K 25/80	185	150
632 134 5	K 28/80	240	185		

Профиль Profile	Описание Application	№ арт. Art. No.	Опресовочные плашки Crimping dies	Сечение Capacity мм ² sm*	Сечение Capacity мм ² se**
	Округлые плашки для придания круглой формы секторным проводникам из меди и алюминия Rounding dies for rounding copper and aluminium sector conductors	632 204 5	R 10/80	10	
		632 205 5	R 16/80	16	
		632 206 5	R 25/80	25	35
		632 207 5	R 35/80	35	50

*sm секторный кабель многопроволочный
sector cable with multi-strand conductors

**se секторный кабель однопроволочный
sector cable with single-strand conductors

Профиль Profile	Описание Application	№ арт. Art. No.	Опресовочные плашки Crimping dies	Сечение Capacity мм ²
	опрессовочные плашки для кабельных наконечников и соединителей по стандарту DIN 46 234 Indent crimping dies for terminals and connectors acc. to standard (DIN 46 234)	632 310 5	R 95/80	95
		632 311 5	R 120/80	120
		632 312 5	R 150/80	150
		632 313 5	R 185/80	185
		632 314 5	R 240/80	240

Опрессовка *Crimping*

Монтажный инструмент для точеных штыревых контактов

- для установки и удаления точеных штырей в многоконтактных штекерных колодках
- по форме соответствует обжимаемому контакту и опрессовочной плашке
- подбирается под соответствующий штекер и колодку

Insertion and removal tools for turned plug contacts

- Assembly tool for inserting and removing turned contacts in multi-pole plug housings
- Design configured for the respective crimp connection and die
- Configured for the respective plug and housing



	№ арт. <i>Art. No.</i>	Применение <i>Applications</i>	Длина <i>Length</i> мм	Вес <i>Weight</i> г	
	680 050 4	ILME · CDF / CDM HTS · HND 113 32 A Harting · 0915000 Contact · HD Ø 1,6 Phönix · HC-D · Wieland · контактный штырь / contact pin Ø 1,6	113	32	A
	680 053 4	ILME · CDDF 42, CDDM 42, CDF 15, CDM 15	122	31	A
	680 055 4	HTS · HDM контакты / contacts	121	30	A
	680 060 4	HTS · HVT Ø 2,4 Contact · MC Ø 2,5 Wieland · контактный штырь / contact pin Ø 2,5	113	34	A
	680 071 4	HTS · HAN	113	33	A
	680 090 4	ILME · CXFA / CXMA Ø 3,6 без пружины / without spring Harting · 0932000	137	34	E
	680 100 4	ILME · CDFA / CDFD / CDMA / CDMD HTS · HMD Harting 0915000 Contact · HD Ø 1,6 Phönix · HC-D Wieland · контактный штырь / contact pin Ø 3,6	132	33	E
	680 110 4	ILME · CCFA / CCFD / CCMA / CCMD / CQES HTS · HE Harting 0933000 Contact · H-HB Ø 2,5 Phönix · HC-B Wieland · контактный штырь Ø 2,5 без пружины contact pin Ø 2,5 without spring	132	36	A/E

E для монтажа Insertion tool

A для демонтажа Removal tool

Information

Приведенные здесь примеры лишь частично отражают наш ассортимент монтажных инструментов, которые отвечают специальным запросам клиентов. Нужную информацию можно найти на сайте www.rennsteig.com.

По вопросам особого применения инструментов просим обращаться к нам, мы поможем решить Ваши проблемы.

The tools shown here are just a representative sample. Many other customer-specific insertion and removal tools are available. Find out more at www.rennsteig.com.

For special applications please contact us. We can solve your problem!



Инструменты для работы с кабелем 2011/2012 Cable & Connector Tools 2011/2012

Инструмент для укладки кабеля

- для укладки кабеля в каналах, коробках и панелях
- для кабеля UTP и STP с диаметром проводника 0,4 - 0,8 мм
- укладка и обрезка кабеля за одну операцию
- режущий узел можно заблокировать
- имеются встроенный крючок для вытягивания кабеля и деблокиратор режущего узла

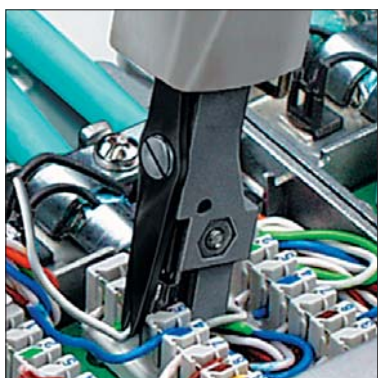

Insertion tool

- For attaching cables to strips, plugs and boards
- For UTP and STP cables with wire diameters 0.4 to 0.8 mm
- Inserts and cuts cables in one operation
- Lockable cutter
- Integrated puller hook and unlocker

№ арт. Art. No. 723 300



Штангенциркуль цифровой

- для измерения высоты и ширины обжима в диапазоне 0 - 150 мм / 0 - 6"
- ошибки исключаются благодаря специальным измерительным губкам
- точность измерения 0,01 мм/0,0005"
- подходит для всех обычных измерений
- большой цифровой дисплей с переключением показаний мм/дюйм

Digital crimp caliper

- For measuring crimp height and width from 0–150 mm/0–6"
- Special measuring surfaces prevent errors
- Reading accuracy 0.01 mm/0.0005"
- Also suitable for all standard caliper measurement tasks
- Generous digital display, switchable between mm and inch

№ арт. Art. No.. 690 000 1

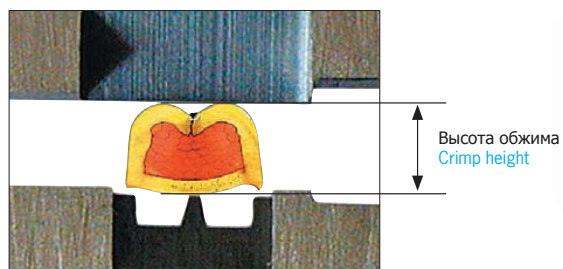

Ваш надежный партнер your reliable partner

RENNSTEIG

Фотогальваническая техника

В последние годы использование солнечной энергии для производства электроэнергии приобрело большое значение во всем мире. При дальнейшем повышении эффективности солнечных батарей все более весомый вклад в использование возобновляемых источников энергии вносит фотогальваническая техника. Благодаря этому в производстве энергии снижается доля ограниченных запасов ископаемых видов топлива и решается проблема снабжения электричеством отдаленных районов по всему миру. Установка солнечных батарей связана с инвестициями на несколько десятилетий. Их эффективность в значительной мере зависит от качества фотогальванической техники. Так, например, долговременная стойкость к активному влиянию погодных условий, а также эффективность проводников и соединений в такой системе могут значительно повлиять на объем получаемой солнечной энергии. Решающее значение приобретает оптимальное электрическое соединение всех отдельных солнечных модулей при монтаже новой установки. Необходимо стремиться к прокладке как можно более коротких линий, чтобы уменьшить потери при передаче энергии. Газонепроницаемые, коррозионностойкие и погодоустойчивые соединения опрессовкой обеспечивают передачу электроэнергии с малыми потерями и в течение длительного времени.

Лишь немногие известные производители предлагают на рынке солнечной энергетики соединительные системы для опрессовки и работают над их усовершенствованием. Профессиональный установщик должен гибко подходить к выбору различных систем и уметь на месте квалифицированно проводить инсталляцию, обслуживание и ремонт компонентов солнечной энергосистемы.

В этих целях мы предлагаем широкий выбор инструментов как отдельно, так и в различной комплектации, которые позволяют профессионально работать с самыми разными соединительными системами. Новые системы постоянно требуют новых решений, которые мы и в дальнейшем будем своевременно искать и предлагать. Благодаря системным решениям в руки профессионала попадает универсальный, многофункциональный и надежный инструмент для правильной установки и надлежащего обслуживания фотогальванических модулей.

Photovoltaics

The use of solar energy to generate electricity has grown rapidly in recent years. With the development of ever more efficient solar panels, photovoltaics are making an increasingly important contribution to renewable energy supplies. This helps reduce the use of finite fossil fuels, and is also important as a way to generate electricity in very remote areas.

The installation of a photovoltaic system is an investment for several decades, whose return depends very much on the quality of the installation work. Long-term resistance to extreme weather, and the efficiency of the wiring and connections, are major factors in the performance of a solar array. All individual solar panels need to be properly connected, meaning short wire routing to minimize conduction losses, and good connections. Gas-tight, corrosion-proof and weather-resistant crimps help ensure minimal losses and good energy transmission even after years of use. Crimp connection systems are offered by many well-known solar manufacturers, and are constantly being further developed. Professional installers need to keep up with these developments, and must be able to install, maintain and repair solar systems to manufacturer specifications.

To help installers do this, we offer a wide selection of tools, singly and in kits, that enable professional work with solar connector systems. New systems require constant new solutions, which we continue to develop. Our system solutions give professionals a comprehensive, high-performance, upgradable toolkit for installing and maintaining today's and tomorrow's photovoltaic systems.





Фотогальваническая техника *Photovoltaics*



Фотогальваническая техника *Photovoltaics*

Создать точные и надежные соединения для солнечных модулей

For precise, durable solar connections.



№ арт. *Art. No.* 624 194 3 1

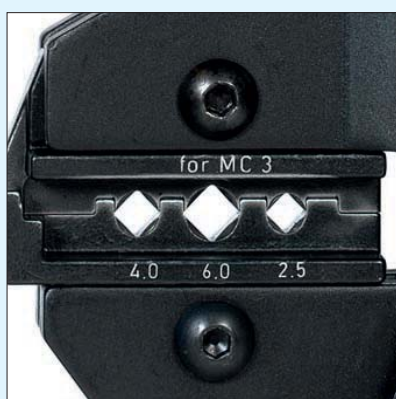

Опрессовочная плашка, сменная
(пример использования: с разъемом MC 3)

Interchangeable crimp die
(Sample application for MC-3 connectors)



Приемник для контактов, сменный
(пример использования: с разъемом MC 3)

Interchangeable locator
(Sample application for MC-3 connectors)



Инструменты для работы с кабелем 2011/2012 *Cable & Connector Tools 2011/2012*

Многосистемные пресс-клещи PEW 12 для разъемов солнечных модулей

Crimp System Tool PEW 12 for solar connections



№ арт. Art. No.	Сфера применения Range of applications				Сечение Capacity mm ²	Разъем Contact manufacturer	Опрессовочные плашки Die set	Приемник для контактов Locator	Профиль Profile
	Пресс-клещи вороненные Tool burnished	Пресс-клещи хромиров. Tool chrome-plated	Плашки Die set	Приемник для контактов Locator					
624 071-1 3 1	•		•	•	1,5 2,5	Wieland 			
624 071-1 3 0			•						
624 071 0 016				•					
624 073-1 3 1	•		•	•	4 6 10	Wieland 			
624 073-1 3 0			•						
624 071 0 016				•					
624 188 3	•		•		2,5 4	Huber & Suhner 			
624 188 3 0			•						
624 194 3	•		•		2,5 4 6	Мультиконтакт Multi-Contact „MC 3“ 			
624 194 3 1	•		•	•					
624 194 3 0			•						
624 194 0 01				•					
624 205 3	•		•		4 6	Huber & Suhner 			
624 205 3 0			•						
624 231 3 1	•		•	•	2,5 4 6	Lumberg LC 3 			
624 231 3 0			•						
624 231 0 01				•					
624 232 3 1	•		•	•	2,5 4 6	Lumberg LC 4 			
624 232 3 0			•						
624 232 0 01				•					
624 570 3	•		•		2,5 4 6	Мультиконтакт Multi-Contact „MC 4“ 			
624 570 3 1	•		•	•					
624 570 3 0			•						
624 570 0 01				•					
624 614 3	•		•		2,5 4 6	Hirschmann 			
624 614 3 1	•		•	•					
624 614 3 0			•						
624 614 0 01				•					
624 817 3	•		•		1,5 2,5 4 6	Tyco 			
624 817 3 1	•		•	•					
624 817 3 0			•						
624 817 0 01				•					
624 1194 3 1	•		•	•	2,5 4,0 6,0+10,0	Amphenol Helios H4 			
624 1194 3 0			•						
624 1194 0 01				•					

Информацию по другим примерам применения можно найти на сайте www.rennsteig.com
For more applications see www.rennsteig.com

Ваш надежный партнер your reliable partner

RENNSTEIG

Многофункциональные пресс-клещи CSCsolar

выполняют

- резание
- удаление изоляции
- опрессовку

кабеля и контактов для солнечных модулей. Опрессовочные плашки подбираются по типу разъема различных марок - поэтому ждем Ваших запросов.

Multifunction tool CSCsolar

Tool for

- cutting,
- stripping and
- crimping

of solar contacts with just one tool. Different options are available for a particular wire size and connector type.

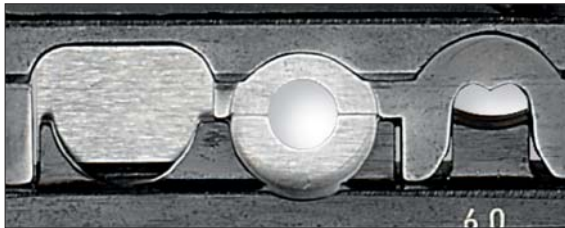

Резание
Cutting

Удаление
изоляции
Stripping

Опрессовка
Crimping



Пример использования с разъемом MC 4 сечением 6 мм²
Sample application for MC4 connectors, 6 mm²

№ арт. Art. No.	Сфера применения Range of applications				Наконечник Connectors	Сечение Capacity мм ²	Опрессовочные плашки Die set	Приемник для контактов Locator	Профиль Profile
	Пресс- клещи вороненые Tool burnished	Пресс- клещи хромиров. Tool chrome- plated	Плашки Die set	Приемник для контактов Locator					
624 004 3 1	•		•	•		4			
624 004 3 0			•						
624 006 0 01				•					
624 006 3 1	•		•	•		6			
624 006 3 0			•						
624 006 0 01				•					

Информацию по другим примерам применения можно найти на сайте www.rennsteig.com
For more applications see www.rennsteig.com



Ножницы для кабеля, применяемого в солнечных модулях

Solar cable cutters



D 15 без раскрывающей пружины
without opening spring



D 15 раскрывающая пружина скрыта
в корпусе ножнице
self-opening spring in head



D 20 двойные кромки для предварительного
и окончательного реза
double blade for initial cut and final cut

Всю информацию о ножницах для кабеля
можно найти в разделе „Резание“ на стр.8

For all details on our cable cutters, see “Cutting” starting on page 8

Info

Инструмент для удаления изоляции с кабеля для солнечных модулей

Insulation stripper for solar cable



№ арт. инструмента Art. No. Tool	Отделка Finish	Сфера применения Range of applications	Сечение Capacity	Размер проводника для зачистки Strip dimensions мм	№ арт. Art. No. Messer Blades	Парные ножи Blade pairs
708 209 3	воронение burnished	кабель „RADOX 125“ для солнечных модулей Tool for solar cable “RADOX® 125”	2,5 / 4,0 / 6 мм ²	Ø 3.90 Ø 3.00 Ø 2.40	708 209 3 0	
708 226 3	воронение burnished	кабель для солнечных модулей Tool for solar cable	1,5–6,0 мм ²	Ø 3.90 Ø 3.00 Ø 2.40 Ø 1.90	708 226 3 0	
708 269 3	воронение burnished	кабель для солнечных модулей Tool for solar cable	4, 6, 10 мм ²	Ø 3,0 Ø 3,9 Ø 5,0	708 269 3 0	

Всю информацию о наших инструментах для удаления изоляции
можно найти в разделе „Удаление изоляции“ на стр. 18.

For all details on our insulation strippers, see “Stripping” starting on page 18.

Информацию о парных ножах можно найти на сайте www.rennsteig.com

For further blade pairs see www.rennsteig.com

Info

Ваш надежный партнер your reliable partner

RENNSTEIG

Фотогальваническая техника *Photovoltaics*

Для быстрой и точной установки
защитного колпачка
Assemble rubber boots
quickly and neatly.

Заявка на патент
Patent pending



№ арт. *Art. No.* 725 000



Инструменты для работы с кабелем 2011/2012 *Cable & Connector Tools 2011/2012*

Монтажный инструмент для разъемов MC 3

- для установки защитной оболочки на разъемы MC 3 сечением 2,5 - 10 мм²
- со встроенным кабельным зажимом
- расширители надежно хранятся в магазине, закрепленном на ручке
- раствор ручек изменяется при снятии магазина
- другие системы возможны по запросу

Assembly tool for MC3 solar connectors

- For assembling rubber boots for MC3 connections from 2.5 to 10mm² (AWG 14/12/10)
- Integral wire gripper
- Tapered spindles store in grip magazine
- Change grip width by removing magazine
- Other systems on request

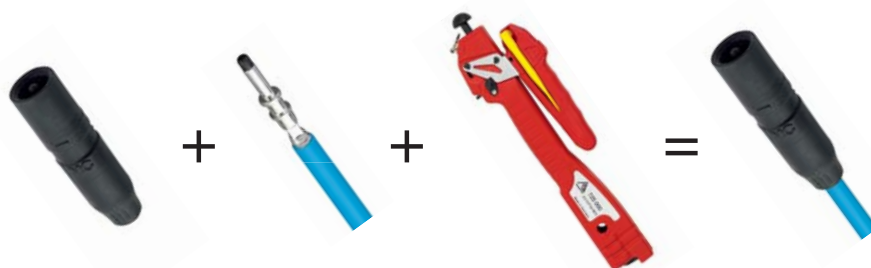

№ арт. Art. No.	Отделка Finish	Сфера применения Range of applications	Сечение Capacity		Длина Length мм	Вес Weight г
			мм ²	AWG		
725 000		для разъемов MC 3 for solar connection MC 3	2,5-10	14-10	325	460
725 000 01	корпус из высокопрочного стеклопластика high-strength plastic housing	запасной кабельный зажим Replacement wire gripper	2,5-10	14-10		
725 001		магазин без расширителей Empty spindle magazine			155	123
725 002		запасной расширитель 2,5 - 4 мм ² (синий) Replacement spindle, 2.5-4 mm ² (blue)	2,5-4,0	14-10	120	18
725 003	окраска распылением powder coated	запасной расширитель 6 мм ² (желтый) Replacement spindle, 6 mm ² (yellow)	6,0		130	22
725 004		запасной расширитель 10 мм ² (красный) Replacement spindle, 10 mm ² (red)	10,0		130	22

Монтажный ключ для разъемов MC 4

- для закручивания и откручивания винтов кабельного соединения, а также для разблокировки стопора

Assembly tool for MC4 solar connectors

- For tightening, loosening and releasing cable screw connections



№ арт. Art. No. 690 001

Ваш надежный партнер your reliable partner

RENNSTEIG

Фотогальваническая техника *Photovoltaics*

Для удобного хранения
и использования инструмента
Everything in one place for on-site work.



№ арт. *Art. No.* 624 105-06



Инструменты для работы с кабелем 2011/2012 *Cable & Connector Tools 2011/2012*

Наборы для работы с разъемами для солнечных модулей **Solar connection kits**

- профессиональные наборы для работы с кабелями и разъемами для солнечных модулей
 - базовый набор включает пресс-клещи PEW 12, ножницы для кабеля и клещи для удаления изоляции
 - индивидуальный подбор опрессовочных плашек для различных разъемов солнечных модулей
- Kits designed for professional use
 - Includes Crimp System Tool PEW 12, cutter and stripper
 - Individual die sets for different solar connector systems

Набор Set	№ арт. Art. No.	Модель Model	Опрессовочные плашки Dies					Приемники для контактов Locators			Инструменты Tools				
			MC3	MC4	Тусо	Huber & Suhner	Huber & Suhner	MC3	MC4	Тусо	пресс-клещи PEW 12 Crimp System Tool PEW 12	ножницы для кабеля D15 Cutter D15	Клещи для удаления изоляции Insulation stripper	Монтажный инструмент для MC3 Assembly tool MC3	Монтажный ключ для MC4 Assembly tool MC4
			Сечение мм ² Capacity mm ²												
			2,5 4 6	2,5 4 6	1,5 2,5 4 6	2,5 4	4 6	2,5 4 6	2,5 4 6	1,5 2,5 4 6					
1	624 101 3*	Пресс-клещи без опрессовочных плашек Solar crimp set									•				
	624 105-09*	Набор инструментов без опрессовочных плашек Solarkit without dies									•	•	•		
2	624 105-01	Универсальный набор с разъемами для солнечных модулей Solar Kit Universal	•	•	•			•	•	•	•				
	624 105-02	Набор с разъемами MC Solarkit MC	•	•				•	•		•	•	•		
	624 105-03	Набор с разъемами Тусо Solarkit Tyco			•					•	•	•	•		
	624 105-04	Набор с разъемами Huber & Suhner Solarkit Huber & Suhner				•	•				•	•	•		
	624 105-06	Набор с разъемами MC3 / MC4 / Тусо Solarkit MC3 / MC4 / Tyco	•	•	•			•	•	•	•	•	•		
	624 105-07	Набор с разъемами MC3 / MC4 / Huber & Suhner Solarkit MC3 / MC4 / Huber & Suhner	•	•		•	•	•	•		•	•	•		
3	624 105-11	Универсальный набор с разъемами MC Solarkit Universal MC	•	•				•	•		•	•	•	•	•

* Наборы комплектуются опрессовочными плашками и приемниками для контактов по запросу заказчика
* Crimping dies and locators according to customer order.

Информацию о других наборах можно найти на сайте www.rennsteig.com
For more kits see www.rennsteig.com

Оптоволоконный кабель

Мультимедийная техника сегодня является обязательным условием успешного использования всей информации в экономической сфере и в жизни общества. Современные системы передачи данных все в большей степени ориентируются на цифровые сигналы в форме световых импульсов, поступающих по стекловолоконным или полимерным проводникам. Оптоволоконная техника отличается высокой скоростью передачи данных, малым затуханием сигнала, высокой электромагнитной совместимостью, малыми размерами и малым весом. С учетом дальности передачи данных различают полимерные волокна для сложных условий применения, например, в автомобилях и локальных сетях, а также стеклянные волокна для качественной и быстрой передачи данных на большие расстояния, например, в области телекоммуникации.

Подключение мультимедийной аппаратуры осуществляется с помощью штекерных соединителей. Основопологающим условием оптимального качества передачи данных, а также соблюдения допустимых параметров затухания сигнала является чистая и качественная обработка оптического волокна.

Оптические соединения требуют среди прочего

- точной обработки поверхности среза волокна (рез без полировки)
- удаление изоляции точно на требуемую длину волокна без повреждений
- точное расположение соединителей для опрессовки проводника и изоляции
- безопасное вскрытие защитной изоляции стекловолоконных пучков

Для этих целей фирма RENNSTEIG предлагает специальные инструменты для резания, удаления изоляции, опрессовки, а также вскрытия оптоволоконных жил и оболочек.

Fibre optic cable

Multimedia is an indispensable part of modern life. To cope with the huge amounts of data this involves, data transmission systems use polymer or glass fibre optic cables to transmit digital signals in the form of light. These offer high transmission rates, low damping, high electromagnetic compatibility, small dimensions and light weight.

Polymer fibre optic cable is used for short-distance applications requiring high strength, such as in automobiles and local networks, while glass fibre is used for high transmission quality across long distances, for example in telecommunications networks.

Multimedia devices are connected by plugs. Good transmission quality and low damping require clean, correct work with fibre optic cable.

That means:

- Precision end cuts (cutting without polishing)
- Non-damaging insulation stripping to exact lengths
- Exact positioning of crimp connections for cables and insulation
- Safe opening of fibre bundles without damaging individual fibres

RENNSTEIG offers special tools for cutting, stripping, crimping and opening fibre optic cables and bundles.

Оптоволоконный кабель

Fibre optic cable

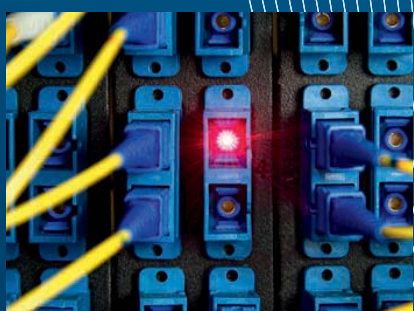

Обработка оптоволоконного кабеля *Tools for fibre optic cable*

Инструменты для обработки оптоволоконного кабеля

- специальный способ резания кабеля обеспечивает дальнейшую обработку волокон без полировки срезов
- обеспечивается оптимальное качество передачи данных
- доступны сменные ножи в различном исполнении

Tools for working fibre optic cable

- Special cutting operation permits further work with fibres without polishing the cut surface
- Top data transmission quality
- Interchangeable cutting systems available in different versions

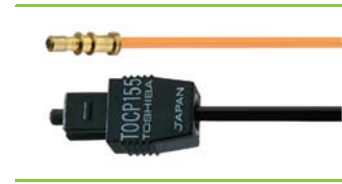

апатентовано
patented

№ арт. *Art. No.* 8002 0004 3

№ арт. <i>Art. No.</i>	Описание <i>Description</i>	Длина <i>Length</i> мм	Вес <i>Weight</i> г g
Инструмент для резания полимерного оптоволоконного кабеля Ø 1,8; 2,2 и 2,3 мм <i>Tool for cutting polymeric optical fibres dia. 1.8, 2.2 and 2.3 mm</i>			
8000 0001 3	Инструмент с ручной подачей ножа <i>Tool with manual blade advance</i>	190	490
8001 0001 3	Инструмент с безопасным режущим блоком <i>Tool with safety cutting system</i>	190	495
Инструмент для резания полимерного оптоволоконного кабеля Ø 2,2 мм <i>Tool for cutting polymeric optical fibres, dia. 2.2 mm</i>			
8000 0002 3	Инструмент с ручной подачей ножа <i>Tool with manual blade advance</i>	190	490
8001 0002 3	Инструмент с безопасным режущим блоком <i>tool with safety cutting system</i>	190	495
Инструмент для резания и удаления изоляции полимерного оптоволоконного кабеля Ø 2,2 мм <i>Tool for cutting and stripping polymeric optical fibres, dia. 2.2 mm</i>			
8000 0003 3	Инструмент с ручной подачей ножа <i>Tool with manual blade advance</i>	190	490
8001 0003 3	Инструмент с безопасным режущим блоком <i>Tool with safety cutting system</i>	190	495
Инструмент для резания и удаления изоляции полимерного оптоволоконного кабеля системы MOST <i>Tool for cutting and stripping MOST system polymeric optical fibres</i>			
8001 0004 3	Инструмент с безопасным режущим блоком <i>Tool with safety cutting system</i> Сечение Ø 2.3 мм capacity dia. 2.3 mm	190	495
8002 0004 3	Инструмент с безопасным режущим блоком и с приспособлением для удаления изоляции <i>Tool with safety cutting system and stripping aid</i> Сечение Ø 2.3 мм capacity dia. 2.3 mm	190	495



№ арт. *Art. No.* 8001 0001 3



№ арт. *Art. No.* 8001 0002 3



№ арт. *Art. No.* 8001 0003 3



Инструменты для работы с кабелем 2011/2012 *Cable & Connector Tools 2011/2012*

Инструменты для обработки оптоволоконного кабеля

Tools for working fibre optic cable

№ арт. Art. No.	Описание Description	Длина Length мм	Вес Weight г g
Инструмент для резания и удаления изоляции кабеля типа DUPLEX Ø 2 X 2,2 мм <i>Tool for cutting and stripping DUPLEX cables 2 x dia. 2.2 mm</i>			
8002 0006 3	Инструмент с безопасным режущим блоком и приспособлением для удаления изоляции <i>Tool with safety cutting system and stripping aid</i>	195	535
8000 0004 0 0	Режущий блок <i>Cutting system</i>		
Инструмент для резания, удаления изоляции и опрессовки оптоволоконного кабеля Ø 2,2 мм <i>Tool for cutting, stripping and crimping POF dia. 2.2 mm</i>			
8000 4000 3	Инструмент с ручной подачей ножа <i>Tool with manual blade advance</i>	180	560
8001 4000 3	Инструмент с безопасным режущим блоком <i>Tool with safety cutting system</i>	180	590
8000 0001 0 0	Режущий блок с ручной подачей ножа <i>Cutting system with manual blade advance</i>		100
8000 0004 0 0	Безопасный режущий блок <i>Safety cutting system</i>		125



запатентовано
patented

№ арт. Art. No. 8002 0006 3



№ арт. Art. No. 8001 4000 3

Режущие блоки

- служат сменным блоком для всех инструментов с функцией резания оптоволоконного кабеля
- один нож рассчитан примерно на 1260 резов
- очень просто заменяются



№ арт. Art. No. 8000 0001 0 0

Режущий блок с ручной подачей
Cutting system with manual blade advance

Cutting systems

- Can be used as replacements for all POF tools with cutting function
- Blade lasts about 1260 cuts
- Easy to replace by the user



№ арт. Art. No. 8000 0004 0 0

Безопасный режущий блок

- механизм подачи автоматически шагово передвигает нож после каждого реза
- равномерный износ ножа по окружности
- режущий блок автоматически стопорится примерно после 1260 резов
- встроенная индикация оставшегося ресурса

запатентовано
patented

Safety cutting system

- Advance drive for automatic advance of the blade after each work step
- Even use of the entire blade area
- Cutting system blocked automatically after about 1260 cuts
- Remaining cut readout

Ваш надежный партнер *your reliable partner*

RENNSTEIG

Пресс-клещи PEW 8.72 для оптоволоконного кабеля Ø 2,2 мм (тетрагональный обжим)

- специальный инструмент для промышленного оборудования
- инструмент с приемником для контактов подходит для использования различных разъемов
- точность расположения контакта
- приемник для контактов может поворачиваться на 360°

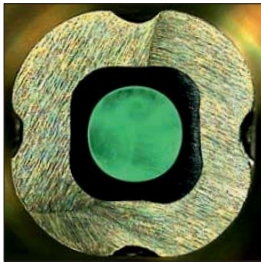

Разъем надежно обжимается на изоляции без деформации сердечника
Secure crimping on the insulation without deformation of the fibres

Four indent crimping tool PEW 8.72 for POF dia. 2.2 mm

- Special crimping tool for industrial use
- Tool and locators can be adapted for different crimp connections
- Precise locator positioning
- Locator turns through 360°

запатентовано
patented



№ арт. *Art. No.* 8720 0303 6

Пресс-клещи PEW 8.71 для оптоволоконного кабеля Ø 2,3 мм (тетрагональный обжим)

- специальный инструмент для автомобильного кабеля системы MOST
- специальное гнездо в приемнике для контактов обеспечивает точное расположение сердечника кабеля в разьеме
- приемник для контактов жестко соединен с инструментом и имеет заводскую настройку

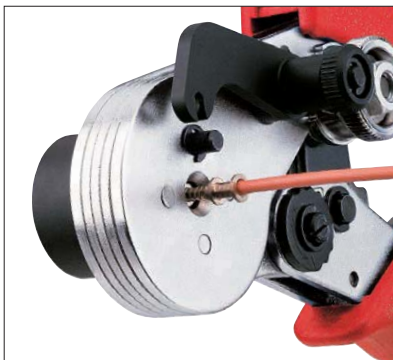

Положение обжимаемого контакта в инструменте точно определяется с помощью стопорного рычага
Exact positioning of the crimp connection using a stop lever

Four Indent Crimping Tool PEW 8.71 for POF dia. 2.3 mm

- Special tool for the MOST system used in the automotive industry
- Positioning of the fibre in the contact with a special recess in the locator
- Locator permanently factory-installed and adjusted

№ арт. *Art. No.* 8710 0000 6



Набор для оптоволоконного кабеля и разъемов системы MOST в чемодане

Комплектация чемодана:

- инструмент для удаления изоляции и резания полимерного оптоволоконного кабеля Ø 2,3 мм № арт. 8001 0004 3 или 8002 0004 3
- тетрагональные пресс-клещи PEW 8.71 для разъемов системы MOST № арт. 8710 0000 6
- запасной безопасный режущий блок № арт. 8000 0004 0 0
- ключ с внутренним шестигранником для отвинчивания транспортировочного крепления

Tool kit for polymer optical fibre and MOST system connectors

Case contents:

- Stripper and cutter for polymer fibre optic cable dia. 2.3 Art. No. 8001 0004 3 or Art. No. 8002 0004 3
- Four-indent crimping tool PEW 8.71 for MOST system connectors, Art. No. 8710 0000 6
- Replacement cutting system Art. No. 8000 0004 0 0
- Allen key for removing shipping guard



№ арт. Art. No..	Описание Description мм	Вес Weight г g
8711 1000 61	Набор с пресс-клещами № арт 8001 0004 3 Kit for POF cable dia. 2.3 with tool Art. No. 8001 0004 3	1560
8712 1000 61	Набор с пресс-клещами № арт. 8002 0004 3 (с приспособлением для удаления изоляции) Kit for POF cable dia. 2.3 with tool Art. No. 8002 0004 3 (with stripping aid)	1560

Ножницы для кевларового волокна

- только для волокна Kevlar® (разгрузка оптического волокна от натяжения)

Kevlar® Shears

- Only for cutting Kevlar® fibres (strain relief in glass fibre optic cables)



№ арт. Art. No. 8000 1000 3



Микростриппер LWL 125

- подходит для удаления изоляции стекловолоконного оптического кабеля Ø 125 мкм
- диаметр удаляемой изоляции определяется фиксированным упором
- две режущие точки обеспечивают удаление первичной и вторичной изоляции

Microstripper fibre optics 125

- Designed for stripping glass fibre optic cables 125 µm
- A fixed stop defines the stripping depth
- Two stripping locations permit removal of primary and secondary coatings



№ арт. Art. No. 8007 5000 3

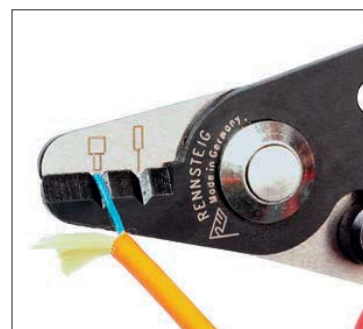

Обработка оптоволоконного кабеля *Tools for fibre optic cable*

RAUCUT I в пластиковом футляре

- оптические волокна не повреждаются при зачистке в разрезанных или не вскрытых демпфирующих оболочках
- не требуется лишний раз вскрывать оболочку
- сокращаются затраты и время на обработку кабеля
- можно резать демпфирующую оболочку $\varnothing 0,9 - 4,2$ мм
- можно также работать с неполированными оболочками или внутри кабельных пучков
- можно свободно выбирать длину реза
- инструмент прост в использовании, имеет большой срок службы

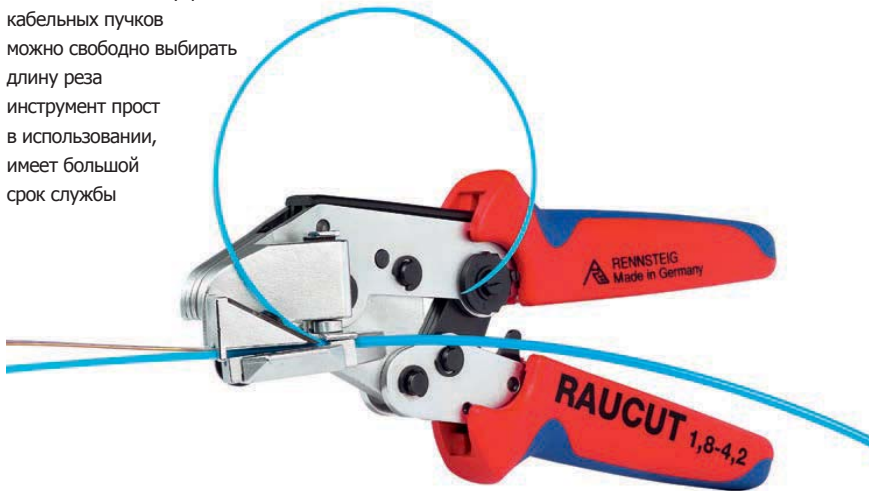

RAUCUT I kit in plastic case

- For stripping optical fibres in cut or uncut mini-buffer tubes without damage
- Prevents unnecessary separation of buffer tubes
- Saves costs and time
- Cuts buffer tubes from 0.9 to 4.2 mm dia. with interchangeable tube guide
- Can also be used for unsmoothed buffer tubes and inside cable stranding
- Cut length freely selectable
- Long-lasting high cutting performance
- Simple handling, long life

№ арт. <i>Art. No.</i>	Отделка <i>Finish</i>	Описание <i>Description</i>	Демпфирующая оболочка <i>Multifibre buffer tube</i>	Вес <i>Weight</i> г g		
8007 1070 6		Набор в футляре: инструмент для удаления изоляции RAUCUT I, лопатка, шестигранный ключ, запасной нож, направляющие для кабеля 1,8 / 2,0 / 2,4 / 2,8 / 3,0 / 3,5 / 4,2 <i>Set in plastic case includes RAUCUT I tool, spatula, allen key, spare blades, cable guides 1.8 / 2.0 / 2.4 / 2.8 / 3.0 / 3.5 / 4.2</i>				
8007 1090 6 0	хромирование <i>chrome plated</i>		0,9	10		
8007 1110 6 0			1,1	10		
8007 1130 6 0			1,3	10		
8007 1150 6 0			1,5	9		
8007 1160 6 0			1,6	9		
8007 1180 6 0			1,8	9		
8007 1200 6 0			2,0	9		
8007 1230 6 0			2,3	8,5		
8007 1240 6 0			2,4	8,5		
8007 1280 6 0			2,8	8,5		
8007 1300 6 0			3,0	8,0		
8007 1350 6 0			3,5	7		
8007 1140 6 0			3,9	7		
8007 1420 6 0			4,2	7		
8007 1020 0 0				запасной нож <i>spare blade</i>	1,3 - 4,2	
8007 1030 0 0				запасной нож <i>spare blade</i>	0,9 + 1,1	



Направляющие для кабеля легко заменяются
Easily interchangeable tube guide



RAUCUT II в пластиковом футляре

- для вскрытия протяженных неразрезанных демпфирующих оболочек
- значительно уменьшаются затраты, т.к. отпадает необходимость резать волокна при отводе кабеля
- резание демпфирующей оболочки методом параллельного реза
- сменные направляющие ролики для оболочек Ø 4 - 14 мм
- плавная регулировка ножей (круглых) Ø 4 - 14 мм
- параметр реза определяется соответствующим направляющим роликом
- ножи можно заменять
- сохранение стабильно высокого качества реза

RAUCUT II kit in plastic case

- For opening uncut maxi-buffer tubes
- Significant cost savings through avoidance of unnecessary fibre separations when making lead-offs
- Parallel cut of buffer tube sleeve
- Interchangeable guide rollers for buffer tubes dia. 4.0 to 14.0 mm
- Steplessly adjustable blade (round) from 4.0 to 14.0 mm dia.
- Cut limited by roller guide
- Replaceable blade
- Consistent high cut quality

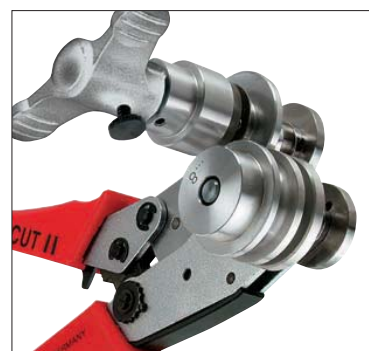

№ арт. Art. No.	Отделка Finish	Описание Description	Направляющий ролик Guide roller Ø	Вес Weight г g
8007 3030 6		Набор в пластиковом футляре: инструмент для удаления изоляции RAUCUT II, лопатка, завертка, шестигранный ключ, отвертка, 6 направляющих роликов Ø 5 - 10 мм Set in plastic case includes: RAUCUT II tool, toggle, spatula, allen key, screwdriver 6 guide rollers dia. 5 mm-10 mm		
8007 3500 0	алюминий Aluminium		5	82
8007 3520 0			6	79
8007 3540 0			7	77
8007 3560 0			8	73
8007 3580 0			9	70
8007 3600 0			10	67
8007 3620 0			11	63
8007 3640 0			12	57
8007 3660 0			13	52
8007 3680 0			14	47

Инструмент для монтажа и другого применения *Assembly and other tools*

Фирма Rennsteig выпускает и другой высококачественный инструмент, который также необходим для работы с кабелем. Широкий ассортимент клещей, ударно-режущих инструментов удовлетворит почти любые специальные запросы мастера.

Rennsteig makes many other kinds of tools for wiring and associated applications. Our wide range of pliers, cutting, striking and prying tools meet the specialised needs of professional tradesmen.



№ арт. *Art. No.* 366 250 0
Канавочное зубило электрика
Electrician's slitting chisel



№ арт. *Art. No.* 503 001 39
Вырубные клещи для кабель-каналов
Notching pliers for cable channels





№ арт. Art. No. 502 111 3
Ножницы Пеликан
Pelican cutter



№ арт. Art. No. 503 618 3
Вырубные клещи для монтажных каналов
Notching pliers for slotted cable trunks



Полный ассортимент шарнирно-губцевых, ударно-режущих и насадных инструментов можно найти в нашем 72-страничном каталоге. Вы можете обратиться к нам по телефону или по электронной почте, чтобы получить свой бесплатный экземпляр этого каталога.

You can find our entire range of pliers, striking and shank chisels in our 72 page general tool catalogue. Call or e-mail us to get your free copy.



Ваш надежный партнер *your reliable partner*

RENNSTEIG



**Идет ли речь о 300000 опрессованных контактах в крупнофюзеляжном авиалайнере,
о высокоточной передаче данных в болиде Формулы 1
или об идеальном звучании живого концерта:**

*Whether 300 000 crimps in a wide-body aircraft,
high-precision signal transmission in a formula 1 car
or perfect sound live in concert:*



с Rennsteig - всегда качественное соединение.
Rennsteig – always a good connection.

